



Hydro Ban™ Installation Instructions

Instructions de pose d'Hydro Ban

Instrucciones de instalación de Hydro Ban



- No fabric required
- Bonds directly to metal and PVC plumbing fixtures only
- Flood test in 2 hours at 70°F (21°C) or above 50% RH
- Aucune toile nécessaire
- Adhère directement aux accessoires sanitaires en métal et en PVC seulement
- Essai d'inondation après 2 heures à 21°C (71°F) ou plus et 50% H.R.
- No se necesita tela
- Se adhiere directamente a superficies metálicas y artefactos de plomería de PVC
- Prueba de estanqueidad en 2 horas si se deja secar a una temperatura de 21°C (70°F) o superior y a 50% HR

SUITABLE SUBSTRATES	SUSTRATOS ADECUADOS	SUSTRATOS ADECUADOS
Concrete ^E	Béton ^E	Concreto ^E
Cement Mortar (Thick Bed, Plaster, Underlayment) ^E	Mortier de ciment (lit épais, plâtre, sous-couche) ^E	Mortero de cemento (Capa gruesa, revoco) ^E
Existing Ceramic Tile/Stone ^{1,E}	Carreaux de céramique/pierre existants ^{1,E}	Revestimientos cerámicos/piedra existentes ^{1,E}
Masonry (Brick, Glazed CMU) ^{1,E}	Maçonnerie (brique, CMU vernissé) ^{1,E}	Albañilería (Ladrillo, albañilería de concreto) ^{1,E}
Cement Back Board ^E	Panneau de ciment ^E	Panel de cemento ^E
Cement Terrazzo ^{1,E}	Terrazzo de ciment ^{1,E}	Terrazo de cemento ^{1,E}
Exterior Glue Plywood ^{3,I}	Contreplaqué encollé extérieur ^{3,I}	Madera contrachapada para exteriores ^{3,I}
Resilient Flooring ^{2,3,I}	Sol résilient ^{2,3,I}	Revestimientos flexibles ^{2,3,I}
Gypsum Wallboard ^{3,I}	Panneau de gypse ^{3,I}	Paneles de yeso ^{3,I}
Copper ^{4,P}	Cuivre ^{4,P}	Cobre ^{4,P}
Steel ^{4,P}	Acier ^{4,P}	Acero ^{4,P}
Stainless Steel ^{4,P}	Acier inoxydable ^{4,P}	Acero inoxidable ^{4,P}
PVC ^{4,P}	PVC ^{4,P}	PVC ^{4,P}
NOTE: 1. Clean, sound, well adhered ceramic tile, glass mosaics, stone, glazed cmu/brick or cement terrazzo must be prepared with a 1/8" (3 mm) skim coat of a LATICRETE® latex thin-set mortar. 2. Clean, sound, well adhered resilient flooring or high-pressure laminate must be prepared with a 1/8" (3 mm) skim coat of LATICRETE 254 Platinum. 3. Do not use for continuously submerged installations. 4. PVC and metal plumbing fixtures must be clean of oil, grease, rust and other potential bond breakers must be abraded with sandpaper or wire brush. E. For exterior and interior applications I. For interior applications only N. Not recommended for these applications P. For flashing to plumbing fixtures only	REMARQUE : 1. Le carrelage céramique, la mosaïque de verre, la pierre, les CMU/briques vernissés ou le terrazzo de ciment, propres, solides et bien collés, doivent être enduits d'une couche de 3 mm (1/8 po) de mortier-collé au latex LATICRETE. 2. Les revêtements de sol résilients ou les stratifiés de haute pression, propres, solides et bien collés, doivent être enduits d'une couche de 3 mm (1/8 po) de LATICRETE 254 Platine. 3. Ne pas utiliser dans des applications immergées en continu. 4. Les accessoires sanitaires en PVC et en métal doivent être exempts d'huile, de graisse, de rouille et autres dépôts anti-adhésifs potentiels et doivent être rendus rugueux au papier de verre ou à la brosse métallique. E. Applications extérieures et intérieures I. Applications intérieures seulement N. Déconseillé pour ces applications P. Bandes de solin et accessoires sanitaires seulement	NOTA: 1. Las superficies de revestimiento cerámico, mosaicos de vidrio, piedra, albañilería de concreto/ladrillo vitrificados o terrazzo de cemento, que estén limpias, firmes y bien adheridos deben prepararse con una capa de 3 mm (1/8 pulg.) de mortero látex de capa delgada LATICRETE. 2. Los revestimientos flexibles o de laminado a alta presión, limpios, firmes y bien adheridos deben prepararse con una capa de 3 mm (1/8 pulg.) de LATICRETE 254 Platinum. 3. No debe usarse para instalaciones que estén sumergidas en agua continuamente. 4. Los artefactos metálicos de plomería deben estar libres de aceite, grasa, óxido y cualquier otro material que pueda evitar la adherencia. Deben raspase con papel lija o un cepillo de alambre. E. Para aplicaciones en exteriores e interiores I. Sólo para aplicaciones en interiores N. No se recomiendan para estas aplicaciones P. Sólo para aplicar con una brocha para sellar artefactos de plomería

SUBSTRATE CONDITIONS 1. Surfaces must be structurally sound, stable and rigid enough to support ceramic tile, stone, thin brick and similar finishes. Substrate deflection under all live, dead and impact loads, including concentrated loads, must not exceed L/360 for thin bed ceramic tile/brick installations or L/480 for thin bed stone installations where L=span length. **2.** Maximum deviation in plane is not to exceed 1/4" in 10' (6 mm in 3 m) with no more than 1/16" in 1' (1.5 mm in 0.3 m) variation measured from high points. **3.** Concrete or mortar beds shall be wood floated or lightly steel troweled. **4.** Maximum amount of moisture in the concrete mortar bed substrate should not exceed 5 lbs/1,000 ft²/24hrs (283µg/s•m²) per ASTM F-1869 or 75% relative humidity as measured with moisture probes. Consult with finish material manufacturer to determine the maximum allowable moisture content for substrates under their finished material. **5.** Surfaces should be between 45°F (7°C) and 90°F (32°C). **6.** Provide minimum slope to drains of 1/4" per 1' (6 mm per 0.3 m). **7.** Concrete and masonry must be free of curing agents, sealers, water repellents or other treatments that prevent membrane bonding. **8.** Plywood floors (interiors only) — minimum construction for direct bond: **SUBFLOOR:** 5/8" (15 mm) thick, exterior glue, tongue and groove plywood over bridged 2" x 10" (40 mm x 240 mm nominal) joists spaced 16" (400 mm) o.c. maximum; fasten plywood 6" (150 mm) o.c. along sheet ends and 8" (200 mm) o.c. along intermediate supports with 8d (65 mm) ring-shank nails or screws; allow 1/8" (3 mm) between sheets; all sheet ends must be supported by a framing member; glue sheets to joists with construction adhesive; **UNDERLAYMENT:** 5/8" (15 mm) thick exterior glue plywood fastened 6" (150 mm) o.c. along sheet ends and 8" (200 mm) o.c. in the panel field (both directions) with 8d (65 mm) ring-shank nails or screws; allow 1/8" (3 mm) between sheets and 1/4" (6 mm) between floor and any abutting surfaces; offset underlayment joints from joints in subfloor and stagger joints between sheet ends; glue underlayment to subfloor with construction adhesive.

NOTE: Do not bond to particle board, flake board, oriented strand board (OSB), luan, yellow pine, pressure/chemically treated wood, Masonite® or hardwood. Refer to Technical Data Sheet 152 for full details on plywood floors.

SUBSTRATE PREPARATION

1. Remove dust, dirt, oil, grease, paint, laitance, efflorescence, curing compounds, sealers, water repellents and other materials that prevent bond. Metal plumbing fixtures must be clean of oil, grease, rust and other potential bond breakers must be abraded with sandpaper or wire brush.
2. Dampen hot, dry surfaces and sweep off excess water — membrane can be installed over a damp surface.
3. Use LATICRETE® 3701 Fortified Mortar Bed; or, LATICRETE 226 Thick Bed Mortar gauged with LATICRETE 3701 Mortar Admix; or, a LATICRETE latex underlayment, to patch, pitch, level, plumb or smooth substrates. Do not use gypsum or asphalt underlayments.
4. Existing ceramic/stone tile, glazed CMU or cement terrazzo must be cleaned and skim coated with approximately 1/8" (3 mm) of LATICRETE 254 Platinum or other suitable LATICRETE latex thin-set mortar.

Tools Required

Tape measure, mixing stick, paint roller with heavy napped roller cover, roller tray, paintbrush, water pail and sponge.

APPLICATION: LATICRETE Hydro Ban™

Pre-Treat Cracks, Cold Joints, Control Joints and Seams (See Illustration 1):** Fill all substrate cracks, cold joints, control joints and seams to a smooth finish using a LATICRETE latex fortified thin-set. Alternatively for all substrate cracks, cold joints, control joints and seams less than 1/8" (3 mm) apply a liberal coat[^] of liquid approximately 8" (200 mm) wide over the crack, joint or seam making sure that the crack, joint or seam is completely filled with LATICRETE Hydro Ban liquid. LATICRETE Hydro Ban can be applied with a paint brush, paint roller (heavy napped roller) or a 3/16" x 5/32" (5 mm x 4 mm) V-notch trowel. When the first coat has dried to a uniform olive green color, apply a second liberal coat[^] of LATICRETE Hydro Ban liquid.

Pre-Treat Coves, Corners and Wall/Floor Transitions 1/8" (3 mm) or less (See Illustration 2 and 4): Fill all coves, corners and wall/floor transitions to a smooth finish using a LATICRETE latex fortified thin-set. Alternatively, for all coves, corners and wall/floor transitions with a gap of 1/8" (3 mm) or less apply a liberal coat[^] of liquid at coves, corners, seams, joints and changes in substrate plane approximately 8" (200 mm) wide making sure that the cove, corner or wall/floor transition is completely filled with LATICRETE Hydro Ban liquid. LATICRETE Hydro Ban can be applied with a paint brush, paint roller (heavy napped roller), a 3/16" x 5/32" (5 mm x 4 mm) V-notch trowel and airless sprayer. When the first coat has dried to a uniform olive green color, apply a second liberal coat[^] of LATICRETE Hydro Ban liquid.

On coves, corners and wall/floor transitions greater than 1/8" (3 mm) LATICRETE Reinforcing Fabric can also be used. Fold 6" (150 mm) wide reinforcing fabric in half and imbed it into the liquid, flashing fabric 3" (75 mm) up walls. Apply second liberal coat[^] of liquid to seal reinforcing fabric. Refer to INSTALLING FINISHES section for expansion joint treatment at coves, corners and changes in the substrate plane.

^NOTE 1: Wet coat thickness is 20 – 30 mils, 0.02" – 0.030" (0.5 – 0.8 mm); use wet film gauge to check thickness; consumption/coat is approximately 0.01 gal/ft² (0.4 l/m²); coverage/coat is approximately 100 ft²/gal (2.5 m²/l);

NOTE: For coverage per unit, refer to information printed LATICRETE Hydro Ban liquid container.

Pre-Treat Drains (See Detail 1): Drains must be of the clamping ring type, with weepers and as per ASME A112.6.3. Apply a liberal coat[^] of liquid around and over the bottom half of the drain-clamping ring. When first coat is dry to a uniform olive green color cover with a second liberal coat[^] of liquid. (When dry, apply a waterproof sealant bead e.g. LATICRETE Latasil™ with LATICRETE Latasil 9118 Primer sealant with appropriate primer at the drain throat.) Install top half of drain clamping ring. Refer to Detail 1 and 2, Illustration 7 and INSTALLING FINISHES section for information on completing drain treatment.

Pre-Treat Penetrations (See Illustration 6): Pack any gaps around pipes, lights or other penetrations with a suitable LATICRETE latex-fortified thin-set mortar and allow to harden (eg. LATICRETE 254 Platinum). Apply a liberal coat[^] of liquid onto and around penetration. As an option, imbed pieces of 6" (150 mm) wide LATICRETE Membrane Reinforcing Fabric into liquid. Cover with a liberal coat of liquid[^]. When first coat is dry to an olive green color cover with a second liberal coat[^] of liquid. If necessary when dry, seal flashing with a waterproof sealant (eg. LATICRETE Latasil with LATICRETE Latasil 9118 Primer). Refer to Insert Detail WP300 for Detail 6 and INSTALLING FINISHES section for information on completing penetrations treatment.

Main Application – LATICRETE® Hydro Ban™ (See Illustration 3 and 5): Allow any pre-treated areas to dry to the touch. Apply a liberal coat of liquid[^] with brush or roller over substrate including pre-treated areas. Flash membrane up over pre-treated coves and corners, so such areas have two layers of liquid. Let dry to the touch, approximately 1–2 hours at 70°F (21°C) and 50% RH. Apply another liberal coat[^] of liquid over entire surface to seal membrane. When last coat has dried to the touch, inspect final surface for pinholes, voids, thin spots or other defects. Use additional liquid to seal defects. Coves, corners, seams and board joints must be pre-treated as described above.

Protection

Provide protection for newly installed membrane, even if covered with a thin bed ceramic tile, stone or brick installation, against exposure to rain or other water for a minimum of 2 hours at 70°F (21°C) and 50% RH.

Flood Testing

Allow membrane to cure fully before flood testing, typically 2 hours at 70°F (21°C) or above and 50% RH. Cold and/or wet conditions will require a longer curing time. For temperatures between 50°F (10°C) to 69°F (21°C) allow 24 hours for cure fully before flood testing. The time to flood testing begins when the membrane has dried to a uniform olive green color.

TIME TO TILE

Substrate	Time to Tile (min)*
Concrete	50
Cement Board	30
HardiBacker®	15

*After second coat is applied at 70°F (21°C) and 50% RH. The time to tile will vary depending on substrate, temperature and relative humidity.

INSTALLING FINISHES

Once membrane has dried to the touch, ceramic tile, stone or brick may be installed by the thin bed method with a LATICRETE® latex thin-set mortar. Allow membrane to cure 2 hours at 70°F (21°C) and 50% RH before covering with concrete, thick bed mortar, screeds, toppings, coatings, epoxy adhesives, terrazzo or moisture sensitive resilient or wood flooring. Do not use solvent-based adhesives directly on membrane.

Drains and Penetrations (See Illustration 7 and Detail 6): Allow for a minimum 1/4" (6 mm) space between drains, pipes, lights or other penetrations and surrounding ceramic tile, stone or brick. Use appropriate waterproof sealant (e.g. LATICRETE Latasil™ with LATICRETE Latasil 9118 Primer) and foam backer rod to seal space — do not use grout, joint filler or thin-set mortar.

Control Joints

Ceramic tile, stone and brick installations must include sealant filled joints over any control joints in the substrate. However, the sealant filled joints can be offset horizontally, by as much as one tile width from the substrate control joint location, to coincide with the grout joint pattern. Refer to drawing Deteail 3.

Expansion Joints

Ceramic tile, stone and brick installations must include expansion joints at coves, corners, and other changes in substrate plane and over any expansion joints in the substrate (refer to Details 4 and 5). Expansion joints in the ceramic tile, stone and brick work are also required at perimeters, at restraining surfaces, at penetrations and at the intervals described in Tile Council of North America, Inc. (TCNA) Handbook For Ceramic Tile Installations Method EJ171— current year. Use an appropriate foam backer rod and waterproof sealant (eg. LATICRETE Latasil with LATICRETE Latasil 9118 Primer).

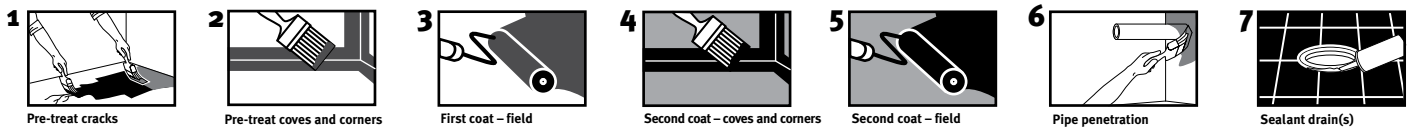

LIMITATIONS

1. Do not install over structural cracks, cracks with vertical movement or cracks with >1/8" (3 mm) horizontal movement.
2. Do not use as a primary roofing membrane over occupied space.
3. Do not use as a vapor barrier. (Steam rooms require the use of a separate vapor barrier layer.)
4. Do not expose to negative hydrostatic pressure, rubber solvents or ketones.
5. Membrane must be covered with ceramic tile, stone, brick, concrete, screeds, terrazzo or other protective surface. For temporary cover, use protection board.
6. Do not expose membrane directly to sun or weather for more than 30 days.
7. Do not install directly over single layer wood floors, plywood tubs/showers/fountains or similar constructs. For such cases, use LATICRETE 3701 Fortified Mortar Bed; or, LATICRETE 226 Thick Bed Mortar gauged with LATICRETE 3701 Mortar Admix over mechanically fastened lath. Install membrane once mortar has hardened and is sufficiently dry.
8. Review local building codes and obtain any required approvals before using LATICRETE Hydro Ban™ in shower pan applications.
9. Allow wet mortars/plasters (deck mud consistency) to cure for 72 hours at 70°F (21°C) prior to installing LATICRETE Hydro Ban.

For more information concerning LATICRETE Hydro Ban please see Data Sheet 663.0. Visit www.laticrete.com for MSDS information.

NOTE: Design professional/specifier to detail and specify the appropriate gravel to protect weep holes from clogging at the drain areas.

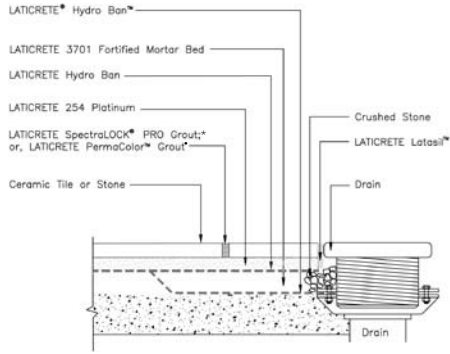

Detail 1 ES-WP301

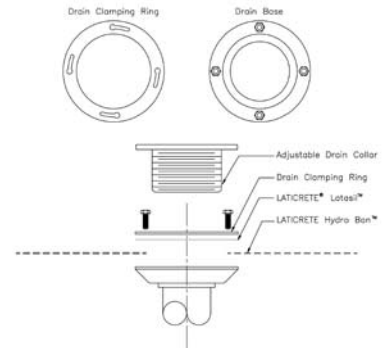

Detail 2 ES-WP302

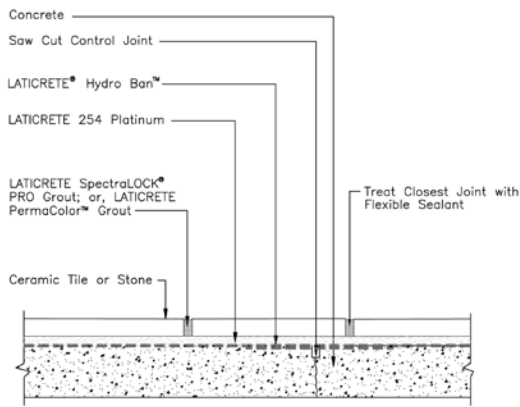

Detail 3 ES-EJ09

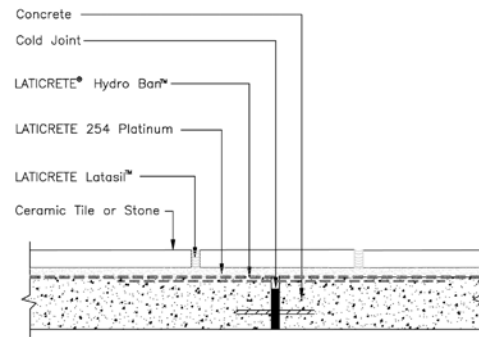

Detail 4 ES-EJ14

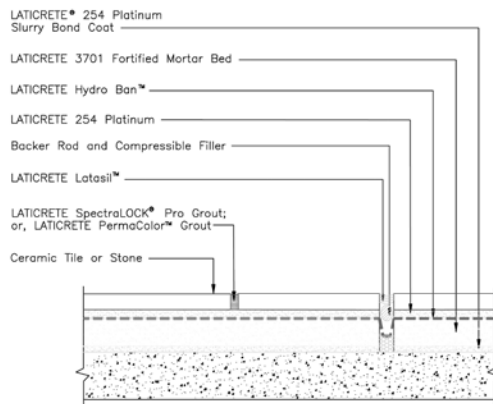

Detail 5 ES-EJ10

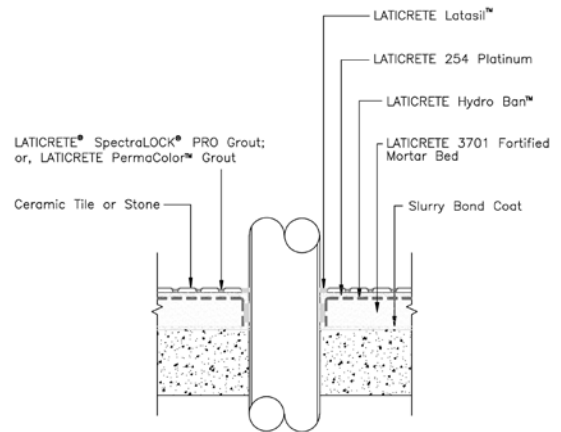

Detail 6 ES-WP300

* United States Patent No.: 6881768 (and other Patents).

* United States Patent No.: 6784229 B2 (and other Patents).

ÉTAT DU SUPPORT 1. Les surfaces doivent être en bon état structural et être assez stables et rigides pour supporter un revêtement en carrelage céramique, pierre, brique mince et autre revêtement similaire. Le fléchissement du support sous toutes les charges d'exploitation, permanentes et d'impact, y compris les charges concentrées, ne doit pas dépasser L/360 avec du carrelage céramique ou de la brique sur lit mince ou L/480 avec de la pierre sur lit mince, où L = longueur de portée. **2.** L'écart de planéité maximum ne doit pas dépasser 6 mm par 3 m (1/4 po par 10 pi) avec un maximum de variation de 1,5 mm par 0,3 m (1/16 po par 1 pi) entre deux points hauts. **3.** Les lits de béton ou de mortier doivent être finis à la taloche en bois ou légèrement au plateau en acier. **4.** La teneur en humidité maximale du support en lit de mortier de béton ne doit pas dépasser 283µg/s•m² par 24 heures suivant ASTM F-1869 ou 75% d'humidité relative mesurée avec des sondes hygrométriques. Consulter le fabricant du matériau de finition pour déterminer la teneur en humidité maximale admissible pour les supports sous le matériau fini. **5.** Les surfaces doivent être à une température comprise entre 7°C (45°F) et 32°C (90°F). **6.** Prévoir une pente minimale vers les écoulements de 6 mm par 0,3 m (1/4 po par 1 pi). **7.** Le béton ou la maçonnerie doivent être exempts de produits de cure, de produits d'étanchéité, de produits hydrofuges ou tout autre traitement qui empêche le collage de la membrane. **8.** Planchers en contreplaqué (intérieurs seulement) — caractéristiques minimales pour le collage direct : **SOUS-PLANCHER :** Contreplaqué encollé extérieur à rainures et languettes de 15 mm (5/8 po) d'épaisseur sur des solives de 40 mm x 240 mm (2 po x 10 po nominal) contreventées et espacées de 400 mm (16 po) au maximum ; fixer les panneaux de contreplaqué tous les 150 mm (6 po) le long des bords et tous les 200 mm (8 po) le long des supports intermédiaires avec des clous annelés 8d (65 mm) ou des vis ; laisser un espacement de 3 mm (1/8 po) entre les panneaux ; toutes les extrémités de panneaux doivent reposer sur un élément d'ossature ; coller les panneaux aux solives avec de la colle pour bâtiment ; **SOUS-COUCHE :** Contreplaqué encollé extérieur de 15 mm (5/8 po) d'épaisseur fixé tous les 150 mm (6 po) le long des bords et tous les 200 mm (8 po) dans la partie centrale (dans les deux directions) avec des clous annelés 8d (65 mm) ou des vis ; laisser un espacement de 3 mm (1/8 po) entre les panneaux et de 6 mm (1/4 po) entre le plancher et toute autre surface contiguë ; décaler les joints de la sous-couche par rapport à ceux du sous-plancher et les joints de bouts de panneaux entre eux ; coller la sous-couche au sous-plancher avec de la colle pour bâtiment.

REMARQUE : Ne pas coller sur des surfaces en panneau de particules, panneau aggloméré, panneau OSB, luan, pin ponderosa, bois imprégné sous pression/chimiquement, Masonite® ou bois franc. Voir les détails complets sur les planchers en contreplaqué dans la Fiche technique 152.

PRÉPARATION DU SUPPORT

1. Éliminer tout dépôt de poussière, saleté, huile, graisse, peinture, laitance, efflorescence, produit de cure, produit d'étanchéité, produit hydrofuge et autres matières qui empêchent le collage. Les accessoires sanitaires en métal doivent être exempts d'huile, de graisse, de rouille et autres dépôts anti-adhésifs potentiels et doivent être rendus rugueux au papier de verre ou à la brosse métallique.
2. Humecter les surfaces chaudes et sèches et balayer l'excès d'eau — la membrane peut être posée sur une surface humide.
3. Utiliser du lit de mortier renforcé LATICRETE® 3701 ou du mortier pour lit épais LATICRETE 226 mélangé avec de l'additif pour mortier LATICRETE 3701 ou une sous-couche au latex LATICRETE pour ragréer, incliner, mettre de niveau, mettre d'aplomb ou lisser les supports. Ne pas utiliser de sous-couche de gypse ou d'asphalte.
4. Les carreaux de céramique/pierre, CMU vernissés ou terrazzos de ciment existants doivent être nettoyés et enduits d'une couche de 3 mm (1/8 po) environ de LATICRETE 254 Platine ou autre mortier-colle au latex LATICRETE approprié.

OUTILLAGE REQUIS

Mètre à ruban, baguette à mélanger, rouleau de peintre avec manchon à poils longs, bac à peinture, pinceau, seau d'eau et éponge.

APPLICATION : LATICRETE Hydro Ban™

Prétraitement des fissures, des joints de reprise, des joints de rupture et des raccords (voir Illustration 1) :** Comblent les fissures du support, les joints de reprise, les joints de rupture et les raccords jusqu'à produire un fini lisse avec du mortier-colle renforcé de latex LATICRETE. À titre d'alternative, pour l'ensemble des fissures du support, les joints de reprise, les joints de rupture et les raccords de moins de 3 mm (1/8 po), appliquer une généreuse couche[^] de liquide de 200 mm (8 po) de large environ sur la fissure, le joint ou le raccord en s'assurant que la fissure, le joint ou le raccord est totalement rempli de LATICRETE Hydro Ban liquide. Le LATICRETE Hydro Ban peut être appliqué au pinceau, au rouleau (manchon à poils longs) ou avec un plateau à dents en V de 5 mm x 4 mm (3/16 po x 5/32 po). Lorsque la première couche a séché pour présenter une couleur vert olive uniforme, appliquer une seconde généreuse couche[^] de LATICRETE Hydro Ban liquide.

Prétraitement des gorges, des coins et des transitions plancher/mur de 3 mm (1/8 po) ou moins (voir Illustrations 2 et 4) : Comblent les gorges, les coins et les transitions plancher/mur jusqu'à produire un fini lisse avec du mortier-colle renforcé de latex. À titre d'alternative, pour l'ensemble des gorges, coins et transitions plancher/mur d'une largeur de 3 mm (1/8 po) et moins, appliquer une généreuse couche[^] de LATICRETE Hydro Ban liquide de 200 mm (8 po) de large sur les gorges, coins, raccords et ruptures de plan en s'assurant qu'ils sont complètement remplis de liquide. Le LATICRETE Hydro Ban peut être appliqué au pinceau, au rouleau (manchon à poils longs), au plateau à dents en V de 5 mm x 4 mm (3/16 po x 5/32 po) ou au pulvérisateur sans air. Lorsque la première couche a séché pour présenter une couleur vert olive uniforme, appliquer une seconde généreuse couche[^] de LATICRETE Hydro Ban liquide.

Sur les gorges, les coins et les transitions plancher/mur de plus de 3 mm (1/8 po), utiliser éventuellement de la toile de renfort LATICRETE. Plier une bande de toile de renfort de 150 mm (6 po) de large en deux et l'enfoncer dans le liquide, en faisant remonter la toile de 75 mm (3 po) le long des murs. Appliquer une seconde généreuse couche[^] de liquide pour enrober la toile de renfort. Voir le traitement des joints de dilatation au niveau des gorges, des coins et des ruptures de plan dans la section POSE DES REVÊTEMENTS DE FINITION.

^REMARQUE 1 : L'épaisseur de la couche humide est de 0,5 à 0,8 mm (20 à 30 mil, 0,02 à 0,03 po) ; utiliser une jauge pour feuil humide pour contrôler l'épaisseur ; la consommation par couche est d'environ 0,4 l/m² (0,01 gal/pi²) ; la couverture par couche est d'environ 2,5 m²/l (100 pi²/gal) ;

REMARQUE : Pour connaître la couverture par unité, voir les renseignements imprimés sur le récipient de LATICRETE Hydro Ban liquide.

Prétraitement des collecteurs d'écoulement (voir Détail 1) : Les collecteurs d'écoulement doivent être de type à bague de serrage, avec des chantepleures et conformes à ASME A112.6.3. Appliquer une généreuse couche[^] de liquide sur le pourtour et le dessus de la demi-bague de serrage inférieure du collecteur. Lorsque la première couche est sèche et de couleur vert olive uniforme, enduire d'une seconde généreuse couche[^] de liquide (après séchage, appliquer un cordon de calfeutrant étanche à l'eau, par ex. LATICRETE Latasil™ avec apprêt LATICRETE Latasil 9118 ou calfeutrant avec un apprêt approprié, sur la gorge du collecteur). Poser la demi-bague de serrage supérieure sur le collecteur. Voir les renseignements sur l'achèvement du traitement des collecteurs d'écoulement dans les Détails 1 et 2, l'Illustration 7 et la section POSE DES REVÊTEMENTS DE FINITION.

Prétraitement des pénétrations (voir Illustration 6) : Calfeutrer tous les interstices autour des tuyaux, luminaires et autres pénétrations avec du mortier-colle renforcé de latex LATICRETE et laisser durcir (par ex. LATICRETE 254 Platine). Appliquer une généreuse couche[^] de liquide sur et autour de la pénétration. En option, enfoncer des morceaux de toile de renfort de membrane LATICRETE de 150 mm (6 po) de large dans le liquide. Enduire d'une généreuse couche[^] de liquide. Lorsque la première couche est sèche et de couleur vert olive, enduire d'une seconde généreuse couche[^] de liquide. Le cas échéant, après séchage, sceller les recouvrements de toile sur les bords avec un calfeutrant étanche à l'eau (par ex. LATICRETE Latasil avec apprêt LATICRETE Latasil 9118). Voir les renseignements sur l'achèvement du traitement des collecteurs d'écoulement dans le Détail 6 de l'encart de détails WP300 et la section POSE DES REVÊTEMENTS DE FINITION.

Application principale – LATICRETE® Hydro Ban™ (voir Illustrations 3 et 5) : Laisser toutes les zones prétraitées sécher au toucher. Appliquer une généreuse couche de liquide^A au pinceau ou au rouleau sur le support, y compris sur les surfaces prétraitées. Faire déborder la membrane sur les gorges et coins prétraités, de telle manière que ces surfaces aient deux épaisseurs de liquide. Laisser sécher au toucher, pendant 1 à 2 heures environ à 21°C (70°F) et 50 % H.R. Appliquer une autre généreuse couche^A de liquide sur toute la surface pour sceller la membrane. Une fois que la dernière couche est sèche au toucher, contrôler la surface finale pour repérer tous les vides, piqûres, sous-épaisseurs et autres défauts. Utiliser du liquide supplémentaire pour sceller les défauts. Les gorges, coins, raccords et joints de panneaux doivent être prétraités comme décrit ci-dessus.

PROTECTION

Protéger la membrane nouvellement posée, même couverte de carrelage, de pierre ou de brique collés, de l'exposition à la pluie ou autre source d'eau pendant un minimum de 2 heures à 21°C (70°F) et 50 % H.R.

ESSAI D'INONDATION

Laisser la membrane prendre complètement avant l'essai d'inondation, généralement 2 heures à 21°C (70°F) ou plus et 50 % H.R. Dans des conditions froides ou humides, la durée de cure est plus longue. Pour les températures entre 10 et 21°C (50 et 69°F), attendre 24 heures jusqu'à la prise complète avant l'essai d'inondation. Le délai avant l'essai d'inondation débute une fois que la membrane a séché et pris une couleur vert olive uniforme.

DURÉE AVANT CARRELAGE

Support	Durée avant carrelage (min)*
Béton	50
Panneau de ciment	30
HardiBacker®	15

*Après l'application d'une deuxième couche à 21°C (70°F) et 50 % H.R. La durée avant carrelage varie en fonction du support, de la température et de l'humidité relative.

POSE DES REVÊTEMENTS DE FINITION

Une fois que la membrane est sèche au toucher, le carrelage céramique, la pierre ou la brique peuvent être posés par collage avec un mortier-colle au latex LATICRETE®. Laisser la membrane prendre pendant 2 heures à 21°C (70°F) et 50 % H.R. avant de la couvrir de béton, mortier à lit épais, chape, couche de surface, revêtement, adhésif époxyde, terrazzo ou revêtement de sol en bois ou résilient sensible à l'humidité. Ne pas utiliser d'adhésif à base de solvant directement sur la membrane.

Collecteurs d'écoulement et pénétrations (voir Illustration 7 et Détail 6) : Laisser un espace minimum de 6 mm (1/4 po) entre les collecteurs, tuyaux, luminaires et autres pénétrations et le carrelage céramique, la pierre ou la brique qui les entourent. Utiliser un calfeutrant étanche à l'eau adapté (par ex. LATICRETE Latasil™ avec apprêt LATICRETE Latasil 9118) et une baguette en mousse pour sceller l'espace – ne pas utiliser de coulis, de mortier de jointoiement ni de mortier-colle.

JOINTS DE RUPTURE

Les poses de carrelage céramique, de pierres et de briques doivent comporter des joints garnis de produit de scellement au-dessus de tous les joints de rupture du support. Toutefois, ces joints scellés peuvent être décalés horizontalement jusqu'à un maximum d'une largeur de carreau par rapport au joint de rupture du support, pour coïncider avec le motif des joints de carreaux. Voir le dessin Détail 3.

JOINTS DE DILATATION

Les poses de carrelage céramique, de pierres et de briques doivent comporter des joints de dilatation dans les gorges, les coins et autres ruptures de plan et sur tous les joints de dilatation du support (voir les Détails 4 et 5). Les surfaces de carrelage céramique, de pierres ou de briques doivent également comporter des joints de dilatation sur le périmètre, le long des surfaces de retenue, au niveau des pénétrations et aux intervalles prévus par le Tile Council of North America, Inc. (TCNA) (Handbook For Ceramic Tile Installations Method EJ171 – dernière édition). Utiliser une baguette en mousse adaptée et un calfeutrant étanche à l'eau (par ex. LATICRETE Latasil avec apprêt LATICRETE Latasil 9118).

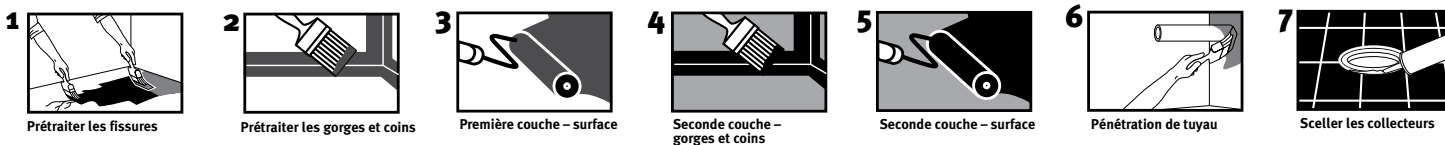

RESTRICTIONS

1. Ne pas poser sur des fissures structurelles, sur des fissures à mouvement vertical ou sur des fissures à mouvement horizontal de plus de 3 mm (1/8 po).
2. Ne pas utiliser en tant que membrane de couverture primaire au-dessus d'un espace d'habitation.
3. Ne pas utiliser en tant que pare-vapeur (les bains de vapeur nécessitent une couche pare-vapeur distincte).
4. Ne pas exposer à une pression hydrostatique négative, à des solvants pour caoutchouc ou à des cétones.
5. La membrane doit être couverte de carrelage céramique, pierre, brique, chape, terrazzo ou autre surface protectrice. Pour couvrir provisoirement, utiliser un panneau de protection.
6. Ne pas exposer la membrane directement au soleil ou aux intempéries pendant plus de 30 jours.
7. Ne pas poser directement sur des planchers en bois à simple couche, les baignoires/douches/bassins en contreplaqué ou autres assemblages similaires. Dans ces situations, utiliser du lit de mortier renforcé LATICRETE 3701 ; ou mortier pour lit épais LATICRETE 226 mélangé avec de l'additif pour mortier LATICRETE 3701 sur un grillage fixé par des moyens mécaniques. Poser la membrane une fois que le mortier a durci et qu'il est suffisamment sec.
8. Consulter les codes du bâtiment locaux et obtenir toutes les autorisations requises avant d'utiliser LATICRETE Hydro Ban™ pour la pose de bacs à douche.
9. Laisser les mortiers/plâtres frais (consistance d'enduit pour plate-forme) prendre pendant 72 heures à 21°C (70°F) avant de poser LATICRETE Hydro Ban.

Pour plus de renseignements sur LATICRETE Hydro Ban, consulter la Fiche technique 663.0. Pour obtenir les fiches signalétiques, visiter www.laticrete.com.

REMARQUE : Le concepteur/rédacteur de descriptif doit détailler et spécifier des zones de gravier adaptées pour protéger les chantepleures contre le colmatage dans les zones d'écoulement.

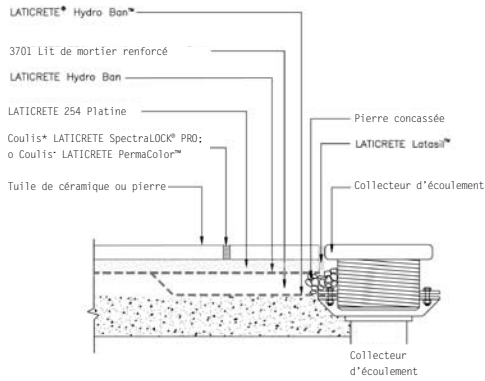

Détail 1 ES-WP301

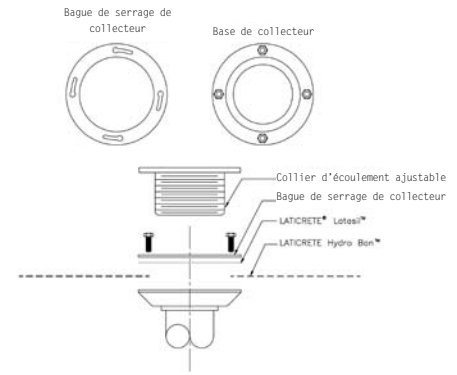

Détail 2 ES-WP302

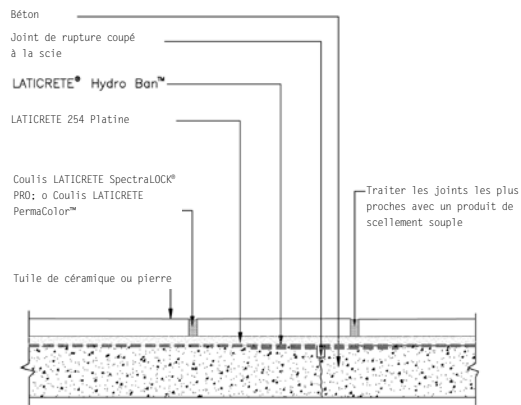

Détail 3 ES-EJ09

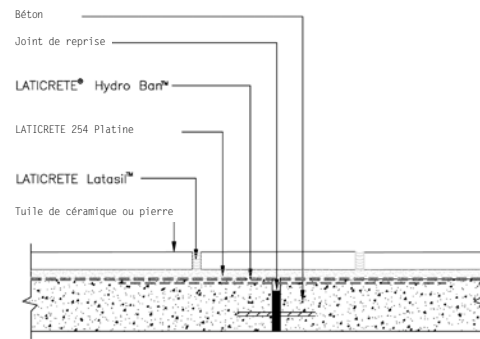

Détail 4 ES-EJ14

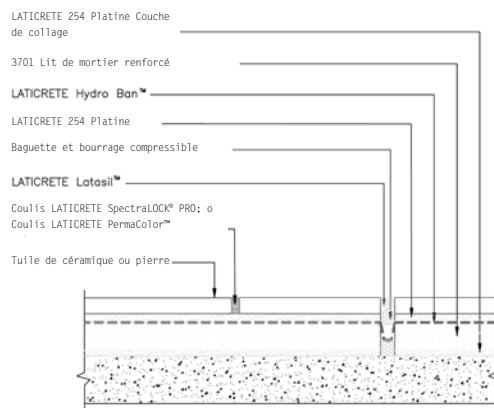

Détail 5 ES-EJ10

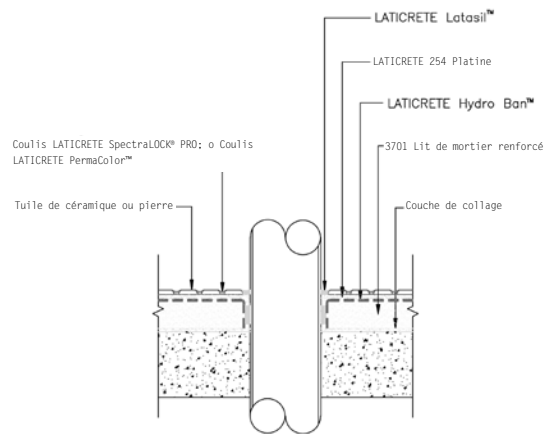

Détail 6 ES-WP300

* Brevet d'invention américain n°.: 6881768 (et autres brevets).

• Brevet d'invention américain n°.: 6784229 B2 (et autres brevets).

ESTADOS DEL SUSTRATO: **1.** Las superficies deben ser estructuralmente firmes, estables y lo suficientemente rígidas para soportar los revestimientos cerámicos, piedra, ladrillos delgados y acabados similares. La desviación del sustrato con cargas vivas, muertas y de impacto, incluyendo a las cargas concentradas, no debe sobrepasar de L/360 en instalaciones de ladrillos/ revestimientos cerámicos delgados o L/480 en instalaciones de piedra delgadas en donde L = longitud de tramo. **2.** La desviación máxima del plano no debe sobrepasar de 6 mm en 3 m (1/4 pulg. en 10 pies) y sin una variación mayor de 1.5 mm en 0.3 m (1/16 pulg. en un pie) entre los puntos elevados. **3.** Las capas de concreto o mortero deben ser rectificadas con llana de madera o suavemente con llana de acero. **4.** La cantidad máxima de humedad en el sustrato de concreto mortero deben ser de 283µg/s•m²/24 horas de acuerdo a la norma ASTM F-1869 o menos del 75% de humedad relativa medida con sondas de humedad. Consulte al fabricante del material de acabado para determinar el contenido máximo permisible de humedad de los sustratos que se encuentran debajo del material de acabado. **5.** Las superficies deben tener una temperatura entre 7°C (45°F) y 32°C (90°F). **6.** Proporcione a los drenajes una pendiente mínima de 6 mm por 0.3 m (1/4 pulg. por un pie). **7.** Las superficies de concreto y albañilería deben estar libres de compuestos de curado, selladores, repelentes de agua u otro tipo de tratamiento que evite que la membrana se adhiera. **8.** Pisos de madera contrachapada (sólo en interiores) — construcción mínima para una adherencia directa: Contrapiso: madera contrachapada para exteriores de 15 mm (5/8 pulg.) de espesor, machihembrada, sobre viguetas de puente de 40 x 240 mm nominales (2 x 10 pulg.) espaciadas a un máximo de 400 mm (16 pulg.) en el centro; fije la madera contrachapada a 150 mm (6 pulg.) en el centro a lo largo de los extremos de las hojas y a 200 mm (8 pulg.) en el centro a lo largo de los soportes intermedios con clavos con ranuras circulares 8d (65 mm) o tornillos; deje un espacio de 3 mm (1/8 pulg.) entre las hojas; todas las hojas deben ser soportadas por los miembros estructurales; pegue las hojas a las viguetas con adhesivo para construcción; Recubrimiento inferior: madera contrachapada para exteriores de 15 mm (5/8 pulg.) de espesor fija a 150 mm (6 pulg.) en el centro a lo largo de los extremos de las hojas y a 200 mm (8 pulg.) en el centro en el área del panel (en ambas direcciones) con clavos con ranuras circulares 8d (65 mm) o tornillos; deje un espacio de 3 mm (1/8 pulg.) entre las hojas y de 6 mm (1/4 pulg.) entre el piso y las superficies contiguas; descente las uniones del recubrimiento inferior en relación a las uniones del contrapiso y alterne las uniones entre los extremos de las hojas; pegue el recubrimiento inferior al contrapiso con adhesivo para construcción.

NOTA: No debe pegarse a tablero de partículas, tablero de virutas finas, tablero de virutas orientadas (OSB), madera contrachapada troquelada, pino amarillo, madera tratada a presión o químicamente, Masonite® o superficies de madera dura. Consulte los detalles completos de los pisos de madera contrachapada en la especificación técnica 152.

PREPARACIÓN DEL SUSTRATO:

1. Elimine el polvo, suciedad, aceite, grasa, pintura, lechada, eflorescencia, compuestos de curado, selladores, repelentes de agua y otros materiales que evitan la adherencia. Los artefactos metálicos de plomería deben estar libres de aceite, grasa, óxido y cualquier otro material que pueda evitar la adherencia. Deben rasparse con papel lija o un cepillo de alambre.
2. Humedezca las superficies calientes y secas y barra el exceso de agua — la membrana puede instalarse sobre una superficie húmeda.
3. Use LATICRETE® 3701 Capa de Mortero Fortificado; o el mortero de capa gruesa LATICRETE 226 combinado con el aditivo de mortero LATICRETE 3701, o un recubrimiento inferior látex LATICRETE para parchar, inclinar, nivelar, colocar a plomo o alisar los sustratos. No debe utilizar recubrimientos inferiores de yeso o asfalto.
4. Las superficies de revestimiento cerámico/piedra, albañilería de concreto vitrificado o terrazo de cemento existentes deben limpiarse y recubrirse con una capa de 3 mm (1/8 pulg.) de espesor de LATICRETE 254 Platinum u otro mortero látex de capa delgada LATICRETE adecuado.

Herramientas necesarias: Tijeras o cuchillo de uso general para cortar tela, cinta para medir, palo para mezclar, rodillo para pintura con cubierta de felpa gruesa, bandeja para rodillo, brocha para pintura, cubeta para agua y esponja.

APLICACIÓN: LATICRETE Hydro Ban™

Aplique tratamiento previo a las grietas, juntas por falta de continuidad, juntas de control y costuras (vea la ilustración 1):** Llene todas las grietas del sustrato, las juntas por falta de continuidad, las juntas de control y las costuras hasta lograr un acabado liso con un mortero de capa delgada fortificado con látex LATICRETE. Como método alternativo para todas las grietas del sustrato, juntas por falta de continuidad, juntas de control y costuras de menos de 3 mm (1/8 pulg.), aplique una capa liberal[^] de producto líquido aproximadamente de 200 mm (8 pulg.) de ancho sobre las grietas, juntas o costuras verificando que éstas se encuentren completamente llenas de LATICRETE Hydro Ban líquido. LATICRETE Hydro Ban puede aplicarse con una brocha o rodillo para pintura (de felpa gruesa) o una llana dentada en V de 5 mm x 4 mm (3/16 pulg. x 5/32 pulg.) Cuando la primera capa esté seca y se vea de color verde oliva uniforme, aplique una segunda capa liberal[^] de LATICRETE Hydro Ban líquido.

Aplique tratamiento previo a los perímetros, esquinas y transiciones entre la pared y el piso de 3 mm (1/8 pulg.) de espesor o menos (vea las ilustraciones 2, 3, 4 y 5): Llene todos los perímetros, esquinas y transiciones entre la pared y el piso hasta lograr un acabado liso con un mortero delgado fortificado con látex LATICRETE. Como método alternativo, aplique una capa liberal[^] de producto líquido a los perímetros, esquinas, costuras, juntas y cambios en el plano del sustrato de aproximadamente 200 mm (8 pulg.) de ancho, verificando que el perímetro, esquina o transición entre la pared y el piso esté completamente llena de LATICRETE Hydro Ban líquido. LATICRETE Hydro Ban puede aplicarse con una brocha o rodillo para pintura (de felpa gruesa) o una llana dentada en V de 5 mm x 4 mm (3/16 pulg. x 5/32 pulg.) Cuando la primera capa esté seca y se vea de color verde oliva uniforme, aplique una segunda capa liberal[^] de LATICRETE Hydro Ban líquido.

En los perímetros, esquinas y transiciones entre la pared y el piso de más de 3 mm (1/8 pulg.) también puede utilizarse tela de refuerzo LATICRETE. Doble la tela de refuerzo de 150 mm (6 pulg.) de ancho a la mitad y sumérgala en el líquido, estirándola hacia arriba por las paredes hasta una altura de 75 mm (3 pulg.) Aplique una segunda capa liberal[^] de producto líquido para sellar la tela de refuerzo. Consulte la sección de INSTALACIÓN DE ACABADOS para conocer los detalles para aplicar tratamiento a las juntas de expansión en los perímetros, esquinas y cambios de plano del sustrato.

Cuando utilice las esquinas internas y esquinas externas de tela LATICRETE WPM (vea la Ilustración 6) aplique una capa liberal[^] de producto líquido aproximadamente de 200 mm (8 pulg.) de ancho sobre las esquinas del sustrato tanto de manera vertical como horizontal con una brocha para pintura. Sumerja la esquina interna o esquina externa de tela LATICRETE WPM en la capa húmeda. Presione hacia abajo la esquina interna o esquina externa de tela LATICRETE WPM con una brocha hasta que el líquido penetre desde abajo. Luego, aplique otra capa liberal[^] de producto líquido sobre toda la superficie de la esquina interna o esquina externa de tela LATICRETE WPM.

^NOTA 1: El espesor de capa húmeda es de 0.5 – 0.8 mm, 20 – 30 mils, (0.02 pulg. – 0.030 pulg.); use un medidor de película húmeda para verificar el espesor; el consumo/capa es de aproximadamente 0.4 l/m² (0.01 gal./pie²); el rendimiento/capa es de aproximadamente 2.5 m²/l (100 pies²/gal.);

NOTA: Para conocer el rendimiento por unidad, consulte la información impresa en el envase de LATICRETE Hydro Ban líquido.

Aplique tratamiento previo a los drenajes (vea la ilustración 1): Los drenajes deben ser del tipo de anillo de sujeción, con aberturas para la salida del agua de acuerdo a la norma ASME A112.6.3. Aplique una capa liberal[^] de producto líquido alrededor y sobre la mitad inferior del anillo de sujeción del drenaje. Cuando la primera capa esté seca y se vea de color verde oliva, recubra con una segunda capa liberal[^] de producto líquido. Cuando seque, aplique un listón de sellador impermeable (por ejemplo, LATICRETE Latasil™ con el imprimador LATICRETE Latasil 9118) en el cuello del drenaje. Instale la mitad superior del anillo de sujeción del drenaje. Si desea información para aplicar el tratamiento del drenaje, consulte el Detalle constructivo 1 y 2, y la sección 7 de INSTALACIÓN DE ACABADOS, para obtener información completa del tratamiento del drenaje:

Aplique tratamiento previo a las penetraciones (vea la Ilustración 6): Rellene los espacios vacíos alrededor de las tuberías, luces y otras penetraciones con mortero de capa delgada fortificado con látex LATICRETE® adecuado y deje que se endurezca (por ejemplo, LATICRETE 254 Platinum). Aplique una capa liberal^A de producto líquido en y alrededor de la penetración. (Como opción adicional, sumerja pedazos de tela impermeabilizante antifisura de refuerzo LATICRETE de 150 mm (6 pulg.) de ancho en el producto líquido.) Recubra con una capa liberal de producto líquido^A. Cuando la primera capa esté seca y se vea de color verde oliva, recubra con una segunda capa liberal^A de producto líquido. Si es necesario, cuando esté seca recubra con un sellador impermeable (por ejemplo, LATICRETE Latasil™ con el imprimador). Consulte el dibujo detallado de composición del drenaje, el Detalle constructivo LATICRETE 9118 para información del tratamiento en penetraciones. WP300 para el detalle 6 de INSTALACIÓN DE ACABADOS.

Aplicación principal – LATICRETE® Hydro Ban™ (vea las Ilustraciones 3 y 5): Permita que las áreas pretratadas sequen al tacto. Aplique una capa liberal de producto líquido^A con una brocha o cepillo sobre el sustrato, incluyendo las áreas pretratadas. Distribuya la membrana hacia arriba sobre los perímetros y esquinas tratadas, para que tales áreas tengan dos capas de producto líquido. Deje que seque al tacto, aproximadamente 1 a 2 horas a 21°C (70°F) y a 50% HR. Aplique otra capa liberal^A de producto líquido sobre toda la superficie para sellar la membrana. Cuando la última capa ha secado al tacto, revise la superficie final en busca de orificios diminutos, espacios vacíos, sitios delgados u otros defectos. Use una cantidad adicional de producto líquido para sellar los defectos. Debe tratar previamente los perímetros, esquinas, costuras y juntas de paneles de la manera descrita arriba.

Protección: Proteja la membrana recién instalada contra la exposición a la lluvia u agua de cualquier otro tipo por un mínimo de 2 horas a 21°C (70°F) y a 50% HR, incluso si se encuentra cubierta con una capa delgada de revestimiento cerámico, piedra o ladrillo.

Prueba de estanquedad: Permita que la membrana cure por completo antes de realizar la prueba de estanquedad, generalmente después de 24 horas a 21°C (70°F) y a 50% HR. En condiciones de clima frío y/o mojado, se requerirá más tiempo para que seque. En caso de temperaturas entre 10°C (50°F) y 21°C (70°F) espere 24 horas hasta que seque por completo antes de realizar pruebas de estanquedad. El período a las pruebas de estanquedad empieza cuando la membrana ha secado por completo y se ve de color verde oliva.

TIEMPO DE ESPERA

Sustrato	Tiempo de espera para instalar el revestimiento (en minutos)*
Hormigón	50
Panel de cemento	30
HardiBacker®	15

*Una vez aplicada la segunda capa a 21°C (70°F) y a 50% HR. El tiempo de espera para instalar el revestimiento variará según el sustrato, la temperatura y la humedad relativa.

INSTALACIÓN DE ACABADOS: Una vez que la membrana ha secado al tacto, puede instalarse revestimiento cerámico, piedra o ladrillo mediante el método de capa delgada con un mortero látex de capa delgada LATICRETE. Permita que la membrana cure durante 2 horas a 21°C (70°F) y a 50% HR antes de cubrir con concreto, mortero de capa gruesa, capas maestras, cubiertas, recubrimientos, adhesivos epóxicos, terrazo, revestimiento elástico sensible a la humedad o piso de madera. No debe usar adhesivos a base de solventes directamente sobre la membrana.

Drenajes y penetraciones (vea la Ilustración 7 y detalle 6): Deje un espacio libre mínimo de 6 mm (1/4 pulg.) entre los drenajes, tuberías, luces y otras penetraciones y el revestimiento cerámico, piedra o ladrillo circundantes. Use un sellador impermeable adecuado (por ejemplo, LATICRETE Latasil con el imprimador LATASIL 9118) y cordón de respaldo de espuma para sellar el espacio — no use un mortero para juntas, relleno de juntas o mortero de capa delgada.

Juntas de control: Las instalaciones de revestimiento cerámico, piedra y ladrillo deben incluir juntas rellenas de sellador sobre cualquier junta de control del sustrato. Sin embargo, las juntas rellenas de sellador pueden ser descentradas horizontalmente hasta en una medida igual al ancho de una loseta de revestimiento desde el sitio de la junta de control del sustrato para que coincida con el patrón del mortero para juntas. Consulte el detalle constructivo 3.

Juntas de expansión: Las instalaciones de revestimiento cerámico, piedra y ladrillo deben incluir juntas de expansión en los perímetros, esquinas, otros cambios de plano del sustrato y sobre cualquier junta de expansión en el sustrato (consulte los detalles constructivos 4 y 5). También se requieren juntas de expansión en el revestimiento cerámico, piedra o ladrillos en los perímetros, en las superficies de contención, en las penetraciones y a intervalos descritos en el Manual de Instalaciones de Revestimientos Cerámicos del Tile Council of North America, Inc. (TCNA) (Consejo de Revestimientos de Norteamérica), Método de Instalación EJ171 de este año. Use un cordón de respaldo de espuma y el sellador impermeable (por ejemplo, LATICRETE Latasil con el imprimador LATICRETE Latasil 9118).

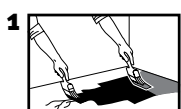

1 Aplique tratamiento previo a las grietas

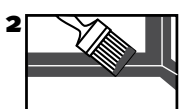

2 Aplique tratamiento previo a los perímetros y esquinas

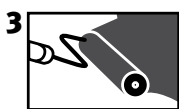

3 Primera capa – área



4 Segunda capa – perímetros y esquinas

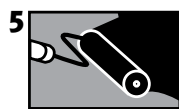

5 Segunda capa – área

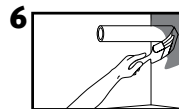

6 Infiltración de tubería

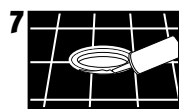

7 Drenaje(s) con sellador

LIMITACIONES

1. No lo instale sobre grietas estructurales, grietas que se mueven verticalmente o grietas que se mueven horizontalmente > 3 mm (1/8 pulg.).
2. No debe usarse como membrana primaria para techos sobre espacios ocupados.
3. No debe usarse como barrera de vapor. (En las salas de vapor debe usarse una capa separada de barrera de vapor.)
4. No lo exponga a presión hidrostática negativa, solventes de hule o cetonas.
5. La membrana debe recubrirse con revestimiento cerámico, piedra, ladrillo, concreto, capas maestras, terrazo u otra superficie protectora. Como cubierta temporal use un panel de protección.
6. No exponga la membrana al sol directamente o a la intemperie por más de 30 días.
7. No lo instale directamente sobre pisos de madera de una sola capa, tinas / duchas / fuentes de madera contrachapada o construcciones similares. En tales casos, use LATICRETE 3701 Capa de Mortero Fortificado; o el mortero de capa gruesa LATICRETE 226 combinado con el aditivo de mortero LATICRETE 3701 sobre malla sujeta mecánicamente. Instale la membrana una vez que el mortero haya endurecido y esté lo suficientemente seco.
8. Revise los códigos de construcción locales y obtenga las autorizaciones requeridas antes de usar LATICRETE Hydro Ban™ para bases de duchas.
9. Deje secar los morteros / estucos (con la consistencia de mezcla para revoque) durante 72 horas a 21°C (70°F) antes de instalar LATICRETE Hydro Ban.

Si desea más información sobre LATICRETE Hydro Ban consulte la especificación 663.0.

Visite www.laticrete.com para consultar la información de la Hoja de Datos de Seguridad del Material.

NOTA: el profesional de diseño o especificador debe detallar y especificar la grava adecuada para evitar que los orificios del drenaje se tapen en las áreas del drenaje.

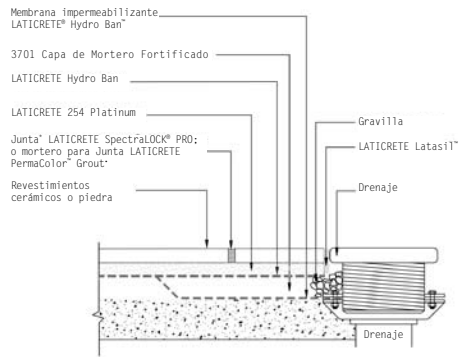

Detalle constructivo 1 ES-WP301

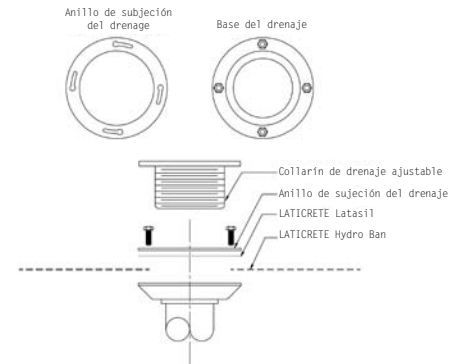

Detalle constructivo 2 ES-WP302

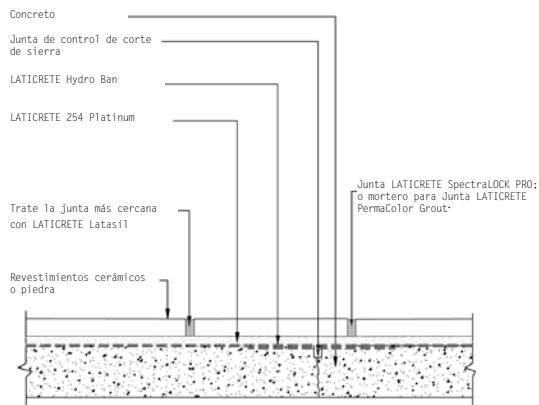

Detalle constructivo 3 ES-EJ09

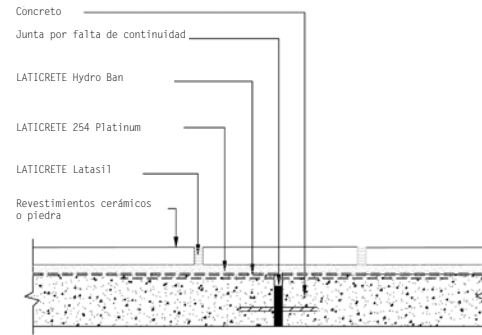

Detalle constructivo 4 ES-EJ14

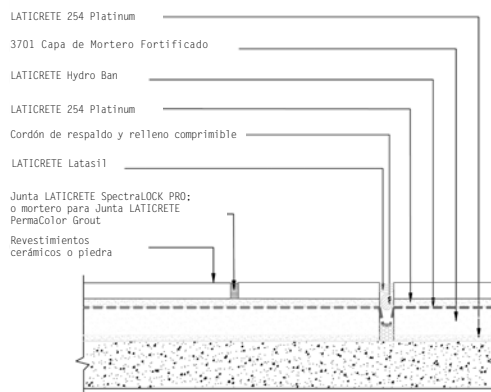

Detalle constructivo 5 ES-EJ10

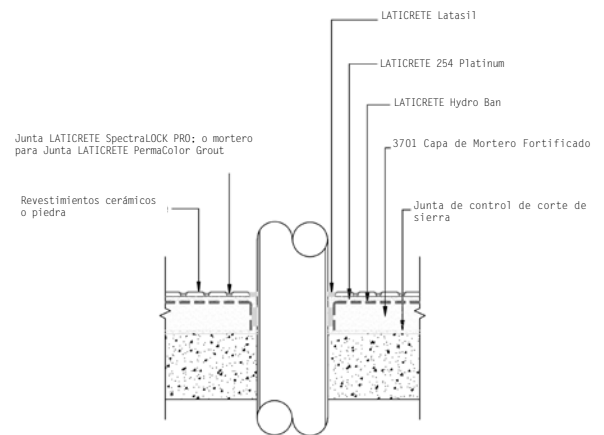

Detalle constructivo 6 ES-WP300

* Patente de invención de los Estados Unidos No.: 6881768 (y otras patentes).

* Patente de invención de los Estados Unidos No.: 6784229 B2 (y otras patentes).

LATICRETE International, Inc.
One LATICRETE Park North, Bethany, CT 06524-3423 USA - 1.800.243.4788 - +1.203.393.0010 - www.laticrete.com

©2009 LATICRETE International, Inc.
LATICRETE, LATAPOXY, SPECTRALOCK and the  logo are Registered Trademarks of LATICRETE International, Inc.

DS-663.58.5x11-0709