



Innovative Tile and Stone  
Installation Systems

# Hydro Ban™

## Installation Instructions

### Instrucciones de Instalación



- No fabric required
  - No se necesita tela
- Bonds directly to metal and PVC plumbing fixtures
  - Se adhiere directamente a superficies metálicas y artefactos de plomería de PVC
- Flood test in 24 hours
  - Prueba de estanqueidad de 24 horas

| SUITABLE SUBSTRATES   | SUSTRATOS ADECUADOS   |
|---|---|
| Concrete <sup>E</sup>   | Concreto <sup>E</sup>   |
| Cement Mortar (Thick Bed, Plaster, Underlayment) <sup>E</sup>   | Mortero de cemento (Capa gruesa, revoco) <sup>E</sup>   |
| Existing Ceramic Tile/Stone <sup>1,E</sup>  | Revestimientos cerámicos/piedra existentes <sup>1,E</sup>   |
| Masonry (Brick, Glazed CMU) <sup>1,E</sup>  | Albañilería (Ladrillo, albañilería de concreto) <sup>1,E</sup>  |
| Cement Back Board <sup>E</sup>  | Panel de cemento <sup>E</sup>   |
| Cement Terrazzo <sup>1,E</sup>  | Terrazo de cemento <sup>1,E</sup>   |
| Exterior Glue Plywood <sup>3,1</sup>  | Madera contrachapada para exteriores <sup>3,1</sup>   |
| Resilient Flooring <sup>2,3,1</sup>   | Revestimientos flexibles <sup>2,3,1</sup>   |
| Gypsum Wallboard <sup>3,1</sup>   | Paneles de yeso <sup>3,1</sup>  |
| Hi-pressure Laminate <sup>3,1</sup>   | Laminado a alta presión <sup>3,1</sup>  |
| Copper <sup>4,P</sup>   | Cobre <sup>4,P</sup>  |
| Steel <sup>4,P</sup>  | Acero <sup>4,P</sup>  |
| Stainless Steel <sup>4,P</sup>  | Acero inoxidable <sup>4,P</sup>   |
| PVC <sup>4,P</sup>  | PVC <sup>4,P</sup>  |
| <b>NOTE:</b><br>1. Clean, sound, well adhered ceramic tile, glass mosaics, stone, glazed cmu/brick or cement terrazzo must be prepared with a 1/8" (3 mm) skim coat of a LATICRETE® latex thin-set mortar.<br>2. Clean, sound, well adhered resilient flooring or high-pressure laminate must be prepared with a 1/8" (3 mm) skim coat of LATICRETE 254 Platinum.<br>3. Do not use for continuously submerged installations.<br>4. PVC and metal plumbing fixtures must be clean of oil, grease, rust and other potential bond breakers must be abraded with sandpaper or wire brush.<br>E. For exterior and interior applications<br>I. For interior applications only<br>N. Not recommended for these applications<br>P. For flashing to plumbing fixtures only | <b>NOTA:</b><br>1. Las superficies de revestimiento cerámico, mosaicos de vidrio, piedra, albañilería de concreto/ladrillo vitrificados o terrazo de cemento, que estén limpias, firmes y bien adheridas deben prepararse con una capa de 3 mm (1/8 pulg.) de mortero látex de capa delgada LATICRETE.<br>2. Los revestimientos flexibles o de laminado a alta presión, limpios, firmes y bien adheridos deben prepararse con una capa de 3 mm (1/8 pulg.) de LATICRETE 254 Platinum.<br>3. No debe usarse para instalaciones que estén sumergidas en agua continuamente.<br>4. Los artefactos metálicos de plomería deben estar libres de aceite, grasa, óxido y cualquier otro material que pueda evitar la adherencia. Deben raspase con papel lija o un cepillo de alambre.<br>E. Para aplicaciones en exteriores e interiores<br>I. Sólo para aplicaciones en interiores<br>N. No se recomiendan para estas aplicaciones<br>P. Sólo para aplicar con una brocha para sellar artefactos de plomería |

**NOTE:** The following instructions are for LATICRETE® Hydro Ban™

**SUBSTRATE CONDITIONS 1.** Surfaces must be structurally sound, stable and rigid enough to support ceramic tile, stone, thin brick and similar finishes. Substrate deflection under all live, dead and impact loads, including concentrated loads, must not exceed L/360 for thin bed ceramic tile/brick installations or L/480 for thin bed stone installations where L=span length. **2.** Maximum deviation in plane is not to exceed 1/4" in 10' (6 mm in 3 m) with no more than 1/16" in 1' (1.5 mm in 0.3 m) variation measured from high points. **3.** Concrete or mortar beds shall be wood floated or lightly steel troweled. **4.** Maximum amount of moisture in the concrete mortar bed substrate should not exceed 5 lbs/1,000 sq. ft. (2.26 kg/92.9 m<sup>2</sup>)/24hrs per ASTM F-1869 or 75% relative humidity as measured with moisture probes. Consult with finish material manufacturer to determine the maximum allowable moisture content for substrates under their finished material. **5.** Surfaces should be between 45°F (7°C) and 90°F (32°C). **6.** Provide minimum slope to drains of 1/4" per 1' (6 mm per 0.3 m). **7.** Concrete and masonry must be free of curing agents, sealers, water repellents or other treatments that prevent membrane bonding. **8.** Plywood floors (interiors only) – minimum construction for direct bond: **SUBFLOOR:** 5/8" (15 mm) thick, exterior glue, tongue and groove plywood over bridged 2" x 10" (40 mm x 240 mm nominal) joists spaced 16" (400 mm) o.c. maximum; fasten plywood 6" (150 mm) o.c. along sheet ends and 8" (200 mm) o.c. along intermediate supports with 8d (65 mm) ring-shank nails or screws; allow 1/8" (3 mm) between sheets; all sheet ends must be supported by a framing member; glue sheets to joists with construction adhesive; **UNDERLAYMENT:** 5/8" (15 mm) thick exterior glue plywood fastened 6" (150 mm) o.c. along sheet ends and 8" (200 mm) o.c. in the panel field (both directions) with 8d (65 mm) ring-shank nails or screws; allow 1/8" (3 mm) between sheets and 1/4" (6 mm) between floor and any abutting surfaces; offset underlayment joints from joints in subfloor and stagger joints between sheet ends; glue underlayment to subfloor with construction adhesive.

**NOTE: Do not bond to particle board, flake board, oriented strand board (OSB), luan, yellow pine, pressure/chemically treated wood, Masonite® or hard-wood. Refer to Technical Data Sheet 152 for full details on plywood floors.**

### SUBSTRATE PREPARATION

1. Remove dust, dirt, oil, grease, paint, laitance, efflorescence, curing compounds, sealers, water repellents and other materials that prevent bond. Metal plumbing fixtures must be clean of oil, grease, rust and other potential bond breakers must be abraded with sandpaper or wire brush.
2. Dampen hot, dry surfaces and sweep off excess water – membrane can be installed over a damp surface.
3. Use LATICRETE 226 Thick Bed Mortar gauged with LATICRETE® 3701 Mortar Admix, or a LATICRETE latex underlayment, to patch, pitch, level, plumb or smooth substrates. Do not use gypsum or asphalt underlayments.
4. Existing ceramic/stone tile, glazed CMU or cement terrazzo must be cleaned and skim coated with approximately 1/8" (3 mm) of LATICRETE 254 Platinum or other suitable LATICRETE latex thin-set mortar.

### Tools Required

Tape measure, mixing stick, paint roller with heavy napped roller cover, roller tray, paintbrush, water pail and sponge.

**APPLICATION:** LATICRETE® Hydro Ban™

**Pre-Treat Cracks\*\*, Cold Joints, Control Joints and Seams (See Illustration 1):** Fill all substrate cracks, cold joints, control joints and seams to a smooth finish using a LATICRETE latex fortified thin-set. Alternatively for all substrate cracks, cold joints, control joints and seams less than 1/8" (3 mm) apply a liberal coat<sup>^</sup> of liquid approximately 8" (200 mm) wide over the crack, joint or seam making sure that the crack, joint or seam is completely filled with LATICRETE Hydro Ban™ liquid. LATICRETE Hydro Ban can be applied with a paint brush, paint roller (heavy napped roller) or a 3/16" x 5/32" (5 mm x 4 mm) V-notch trowel. When the first coat has dried to a uniform olive green color, apply a second liberal coat<sup>^</sup> of LATICRETE Hydro Ban liquid.

**Pre-Treat Coves, Corners and Wall/Floor Transitions 1/8" (3 mm) or less (See Illustration 2 and 4):** Fill all coves, corners and wall/floor transitions to a smooth finish using a LATICRETE latex fortified thin-set. Alternatively, for all coves, corners and wall/floor transitions with a gap of 1/8" (3 mm) or less apply a liberal coat<sup>^</sup> of liquid at coves, corners, seams, joints and changes in substrate plane approximately 8" (200 mm) wide making sure that the cove, corner or wall/floor transition is completely filled with LATICRETE Hydro Ban liquid. LATICRETE Hydro Ban can be applied with a paint brush, paint roller (heavy napped roller) or a 3/16" x 5/32" (5 mm x 4 mm) V-notch trowel. When the first coat has dried to a uniform olive green color, apply a second liberal coat<sup>^</sup> of LATICRETE Hydro Ban liquid.

On coves, corners and wall/floor transitions greater than 1/8" (3 mm) LATICRETE Reinforcing Fabric can also be used. Fold 6" (150 mm) wide reinforcing fabric in half and imbed it into the liquid, flashing fabric 3" (75 mm) up walls. Apply second liberal coat<sup>^</sup> of liquid to seal reinforcing fabric. Refer to INSTALLING FINISHES section for expansion joint treatment at coves, corners and changes in the substrate plane.

**^NOTE 1:** wet coat thickness is 20 – 30 mils, 0.02" – 0.030" (0.5 – 0.8 mm); use wet film gauge to check thickness; consumption/coat is approximately 0.01 gal./ft.<sup>2</sup> (0.4 l/m<sup>2</sup>); coverage/coat is approximately 100 ft<sup>2</sup>/gal. (2.5 m<sup>2</sup>/l);

**NOTE:** for coverage per unit, refer to information printed LATICRETE Hydro Ban liquid container.

**Pre-Treat Drains (See Detail 1):** Drains must be of the clamping ring type, with weepers and as per ASME A112.6.3-2001. Apply a liberal coat<sup>^</sup> of liquid around and over the bottom half of the drain-clamping ring. When first coat is dry to an olive green color cover with a second liberal coat<sup>^</sup> of liquid. (When dry, apply a waterproof sealant bead e.g. LATICRETE Latasil with LATICRETE Latasil 9118 Primer sealant with appropriate primer at the drain throat.) Install top half of drain clamping ring. Refer to Detail 1 and 2, Illustration 8 and INSTALLING FINISHES section for information on completing drain treatment.

**Pre-Treat Penetrations (See Illustration 7):** Pack any gaps around pipes, lights or other penetrations with a suitable LATICRETE latex-fortified thin-set mortar and allow to harden (eg. LATICRETE 254 Platinum). Apply a liberal coat<sup>^</sup> of liquid onto and around penetration. As an option, imbed pieces of 6" (150 mm) wide LATICRETE Membrane Reinforcing Fabric into liquid. Cover with a liberal coat of liquid<sup>^</sup>. When first coat is dry to an olive green color cover with a second liberal coat<sup>^</sup> of liquid. If necessary when dry, seal flashing with a waterproof sealant (eg. LATICRETE Latasil™ with LATICRETE Latasil 9118 Primer). Refer to Insert Detail 3010 for Detail 6 and INSTALLING FINISHES section for information on completing penetrations treatment.

**Main Application – LATICRETE Hydro Ban (See Illustration 3 and 5):** Allow any pre-treated areas to dry to the touch. Apply a liberal coat of liquid<sup>^</sup> with brush or roller over substrate including pre-treated areas. Flash membrane up over pre-treated coves and corners, so such areas have two layers of liquid. Let dry to the touch, approximately 1–3 hours at 70°F (21°C) and 50% RH. Apply another liberal coat<sup>^</sup> of liquid over entire surface to seal membrane. When last coat has dried to the touch, inspect final surface for pinholes, voids, thin spots or other defects. Use additional liquid to seal defects. Coves, corners, seams and board joints must be pre-treated as described above.

### Protection

Provide protection for newly installed membrane, even if covered with a thin bed ceramic tile, stone or brick installation, against exposure to rain or other water for a minimum of 24 hours at 70°F (21°C) and 50% RH.

### Flood Testing

Allow membrane to cure fully before flood testing, typically 24 hours at 70°F (21°C) or above and 50% RH. Cold and/or wet conditions will require a longer curing time. From temperatures between 45°F (7°C) to 69°F (21°C) allow 3 days for cure fully before flood testing. The time prior to flood testing begins when the membrane has dried to an olive green color.

## INSTALLING FINISHES

Once membrane has dried to the touch, ceramic tile, stone or brick may be installed by the thin bed method with a LATICRETE latex thin-set mortar. Allow membrane to cure 24 hours at 70°F (21°C) and 50% RH before covering with concrete, thick bed mortar, screeds, toppings, coatings, epoxy adhesives, terrazzo or moisture sensitive resilient or wood flooring. Do not use solvent-based adhesives directly on membrane.

**Drains and Penetrations (See Illustration 8 and Detail 6):** Allow for a minimum 1/4" (6 mm) space between drains, pipes, lights or other penetrations and surrounding ceramic tile, stone or brick. Use appropriate waterproof sealant (e.g. LATICRETE Latasil with LATICRETE Latasil 9118 Primer) and foam backer rod to seal space — do not use grout, joint filler or thin-set mortar.

### Control Joints

Ceramic tile, stone and brick installations must include sealant filled joints over any control joints in the substrate. However, the sealant filled joints can be offset horizontally, by as much as one tile width from the substrate control joint location, to coincide with the grout joint pattern. Refer to drawing Detail 3.

### Expansion Joints

Ceramic tile, stone and brick installations must include expansion joints at coves, corners, and other changes in substrate plane and over any expansion joints in the substrate (refer to Details 4 and 5). Expansion joints in the ceramic tile, stone and brick work are also required at perimeters, at restraining surfaces, at penetrations and at the intervals described in Tile Council of North America, Inc. (TCNA) Handbook For Ceramic Tile Installations Method EJ171— current year. Use an appropriate foam backer rod and waterproof sealant (eg. LATICRETE Latasil with LATICRETE Latasil 9118 Primer).

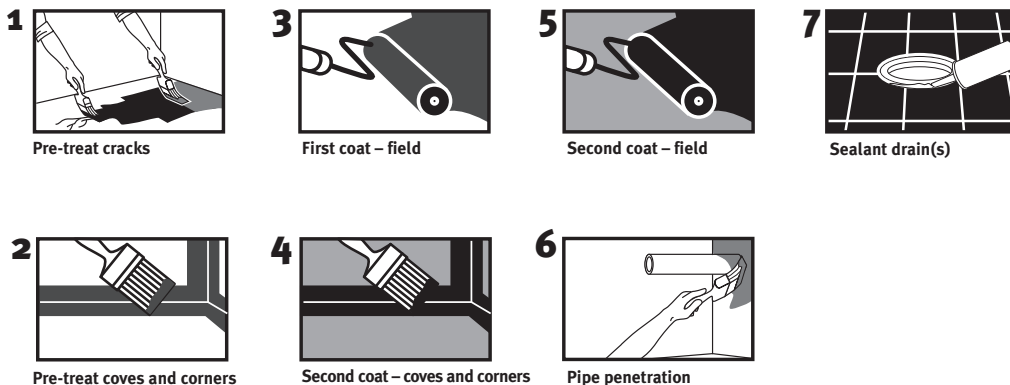

## LIMITATIONS

1. Do not install over structural cracks, cracks with vertical movement or cracks with >1/8" (3 mm) horizontal movement.
2. Do not use as a primary roofing membrane over occupied space.
3. Do not use as a vapor barrier. (Steam rooms require the use of a separate vapor barrier layer.)
4. Do not expose to negative hydrostatic pressure, rubber solvents or ketones.
5. Membrane must be covered with ceramic tile, stone, brick, concrete, screeds, terrazzo or other protective surface. For temporary cover, use protection board.
6. Do not expose membrane directly to sun or weather for more than 30 days.
7. Do not install directly over single layer wood floors, plywood tubs/showers/fountains or similar constructs. For such cases, use LATICRETE 226 Thick Bed Mortar gauged with LATICRETE 3701 Mortar Admix over mechanically fastened lath. Install membrane once mortar has hardened.
8. Review local building codes and obtain any required approvals before using LATICRETE Hydro Ban in shower pan applications.
9. Allow wet mortars/plasters (deck mud consistency) to cure for 72 hours at 70°F (21°C) prior to installing LATICRETE Hydro Ban. Allow a minimum of 72 hours cure time at 70°F (21°C) prior to flood testing in these conditions.
10. For temperatures between 45 – 69° (7 – 21°C) allow a 72 hour cure time prior to flood testing.

For more information concerning LATICRETE Hydro Ban please see Data Sheet 663.0. Visit [www.laticrete.com](http://www.laticrete.com) for MSDS information.

**NOTE: Design professional/specifier to detail and specify the appropriate gravel to protect weep holes from clogging at the drain areas.**

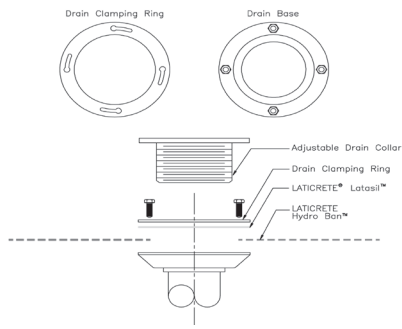

Detail 1 ES-WP301a

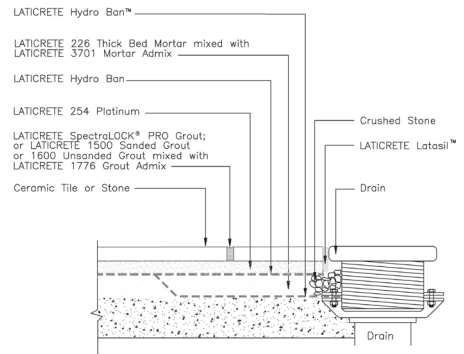

Detail 2 ES-WP301b

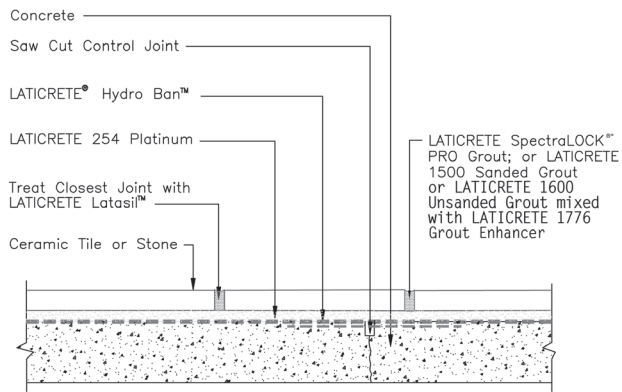

Detail 3 ES-EJ109

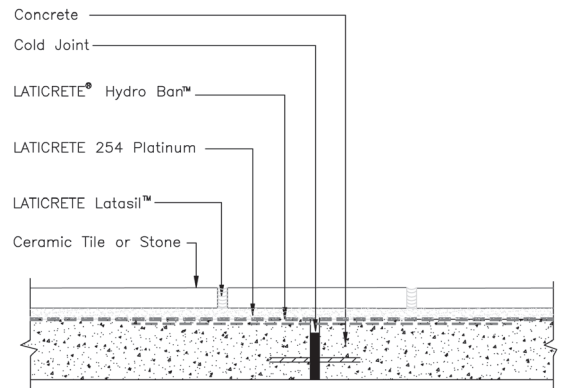

Detail 4 ES-EJ14

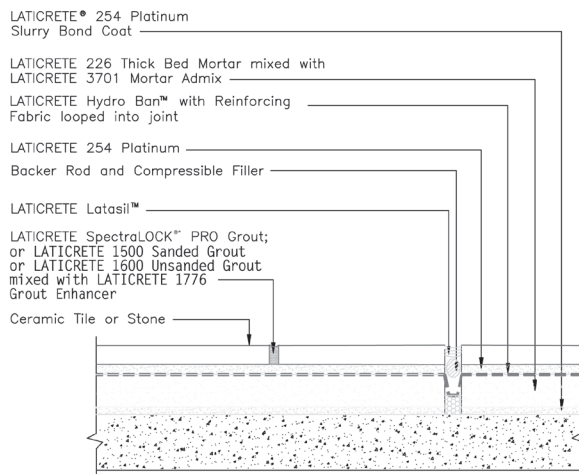

Detail 5 ES-EJ10

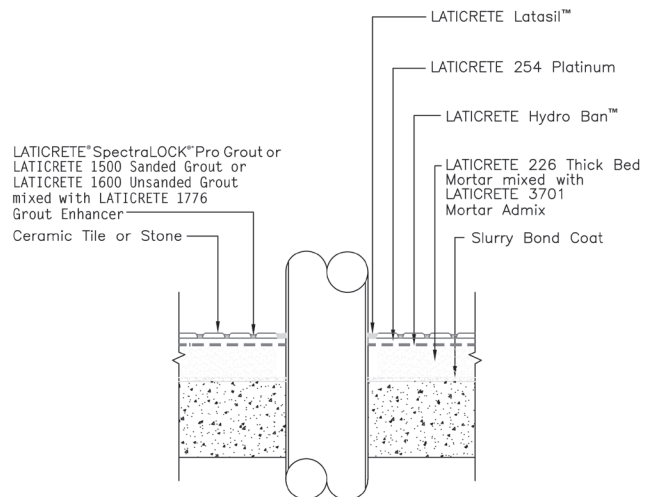

Detail 6 ES-WP300

\* United States Patent No.: 6881768 (and other Patents).

NOTA: Las instrucciones siguientes son para el producto LATICRETE® Hydro Ban™

**ESTADOS DEL SUSTRATO: 1.** Las superficies deben ser estructuralmente firmes, estables y lo suficientemente rígidas para soportar los revestimientos cerámicos, piedra, ladrillos delgados y acabados similares. La desviación del sustrato con cargas vivas, muertas y de impacto, incluyendo a las cargas concentradas, no debe sobrepasar de  $L/360$  en instalaciones de ladrillos/revestimientos cerámicos delgados o  $L/480$  en instalaciones de piedra delgadas en donde  $L$  = longitud de tramo. **2.** La desviación máxima del plano no debe sobrepasar de 6 mm en 3 m (1/4 pulg. en 10 pies) y sin una variación mayor de 1.5 mm en 0.3 m (1/16 pulg. en un pie) entre los puntos elevados. **3.** Las capas de concreto o mortero deben ser rectificadas con lana de madera o suavemente con lana de acero. **4.** La cantidad máxima de humedad en el sustrato de concreto mortero deben ser de 2.26 kg/92.9 m<sup>2</sup> (5 lbs/1,000 ft<sup>2</sup>)/24 horas de acuerdo a la norma ASTM F-1869 o menos del 75% de humedad relativa medida con sondas de humedad. Consulte al fabricante del material de acabado para determinar el contenido máximo permisible de humedad de los sustratos que se encuentran debajo del material de acabado. **5.** Las superficies deben tener una temperatura entre 7°C (45°F) y 32°C (90°F). **6.** Proporcione a los drenajes una pendiente mínima de 6 mm por 0.3 m (1/4 pulg. por un pie). **7.** Las superficies de concreto y albañilería deben estar libres de compuestos de curado, selladores, repelentes de agua u otro tipo de tratamiento que evite que la membrana se adhiera. **8.** Pisos de madera contrachapada (sólo en interiores) — construcción mínima para una adherencia directa: Contrapiso: madera contrachapada para exteriores de 15 mm (5/8 pulg.) de espesor, machihembrada, sobre viguetas de puente de 40 x 240 mm nominales (2 x 10 pulg.) espaciadas a un máximo de 400 mm (16 pulg.) en el centro; fije la madera contrachapada a 150 mm (6 pulg.) en el centro a lo largo de los extremos de las hojas y a 200 mm (8 pulg.) en el centro a lo largo de los soportes intermedios con clavos con ranuras circulares 8d (65 mm) o tornillos; deje un espacio de 3 mm (1/8 pulg.) entre las hojas; todas las hojas deben ser soportadas por los miembros estructurales; pegue las hojas a las viguetas con adhesivo para construcción; Recubrimiento inferior: madera contrachapada para exteriores de 15 mm (5/8 pulg.) de espesor fija a 150 mm (6 pulg.) en el centro a lo largo de los extremos de las hojas y a 200 mm (8 pulg.) en el centro en el área del panel (en ambas direcciones) con clavos con ranuras circulares 8d (65 mm) o tornillos; deje un espacio de 3 mm (1/8 pulg.) entre las hojas y de 6 mm (1/4 pulg.) entre el piso y las superficies contiguas; descentre las uniones del recubrimiento inferior en relación a las uniones del contrapiso y alterne las uniones entre los extremos de las hojas; pegue el recubrimiento inferior al contrapiso con adhesivo para construcción.

**NOTA: No debe pegarse a tablero de partículas, tablero de virutas finas, tablero de virutas orientadas (OSB), madera contrachapada troquelada, pino amarillo, madera tratada a presión o químicamente, Masonite® o superficies de madera dura. Consulte los detalles completos de los pisos de madera contrachapada en la especificación técnica 152.**

#### PREPARACIÓN DEL SUSTRATO:

1. Elimine el polvo, suciedad, aceite, grasa, pintura, lechada, efflorescencia, compuestos de curado, selladores, repelentes de agua y otros materiales que evitan la adherencia. Los artefactos metálicos de plomería deben estar libres de aceite, grasa, óxido y cualquier otro material que pueda evitar la adherencia. Deben rasparse con papel lija o un cepillo de alambre.
2. Humedezca las superficies calientes y secas y barra el exceso de agua — la membrana puede instalarse sobre una superficie húmeda.
3. Use el mortero de capa gruesa LATICRETE® 226 combinado con el aditivo de mortero LATICRETE 3701, o un recubrimiento inferior látex LATICRETE para parchar, inclinar, nivelar, colocar a plomo o alisar los sustratos. No debe utilizar recubrimientos inferiores de yeso o asfalto.
4. Las superficies de revestimiento cerámico/piedra, albañilería de concreto vitrificado o terrazo de cemento existentes deben limpiarse y recubrirse con una capa de 3 mm (1/8 pulg.) de espesor de LATICRETE 254 Platinum u otro mortero látex de capa delgada LATICRETE adecuado.

**Herramientas necesarias:** Tijeras o cuchillo de uso general para cortar tela, cinta para medir, palo para mezclar, rodillo para pintura con cubierta de felpa gruesa, bandeja para rodillo, brocha para pintura, cubeta para agua y esponja.

**APLICACIÓN:** LATICRETE® Hydro Ban™

**Aplique tratamiento previo a las grietas\*\*, juntas por falta de continuidad, juntas de control y costuras (vea la ilustración 1):** Llene todas las grietas del sustrato, las juntas por falta de continuidad, las juntas de control y las costuras hasta lograr un acabado liso con un mortero de capa delgada fortificado con látex LATICRETE. Como método alternativo para todas las grietas del sustrato, juntas por falta de continuidad, juntas de control y costuras de menos de 3 mm (1/8 pulg.), aplique una capa liberal<sup>^</sup> de producto líquido aproximadamente de 200 mm (8 pulg.) de ancho sobre las grietas, juntas o costuras verificando que éstas se encuentren completamente llenas de LATICRETE Hydro Ban™ líquido. LATICRETE Hydro Ban puede aplicarse con una brocha o rodillo para pintura (de felpa gruesa) o una llana dentada en V de 5 mm x 4 mm (3/16 pulg. x 5/32 pulg.) Cuando la primera capa esté seca y se vea de color verde oliva uniforme, aplique una segunda capa liberal<sup>^</sup> de LATICRETE Hydro Ban líquido.

**Aplique tratamiento previo a los perímetros, esquinas y transiciones entre la pared y el piso de 3 mm (1/8 pulg.) de espesor o menos (vea las ilustraciones 2, 3, 4 y 5):** Llene todos los perímetros, esquinas y transiciones entre la pared y el piso hasta lograr un acabado liso con un mortero delgado fortificado con látex LATICRETE. Como método alternativo, aplique una capa liberal<sup>^</sup> de producto líquido a los perímetros, esquinas, costuras, juntas y cambios en el plano del sustrato de aproximadamente 200 mm (8 pulg.) de ancho, verificando que el perímetro, esquina o transición entre la pared y el piso esté completamente llena de LATICRETE Hydro Ban líquido. LATICRETE Hydro Ban puede aplicarse con una brocha o rodillo para pintura (de felpa gruesa) o una llana dentada en V de 5 mm x 4 mm (3/16 pulg. x 5/32 pulg.) Cuando la primera capa esté seca y se vea de color verde oliva uniforme, aplique una segunda capa liberal<sup>^</sup> de LATICRETE Hydro Ban líquido.

En los perímetros, esquinas y transiciones entre la pared y el piso de más de 3 mm (1/8 pulg.) también puede utilizarse tela de refuerzo LATICRETE. Doble la tela de refuerzo de 150 mm (6 pulg.) de ancho a la mitad y sumérjala en el líquido, estirándola hacia arriba por las paredes hasta una altura de 75 mm (3 pulg.) Aplique una segunda capa liberal<sup>^</sup> de producto líquido para sellar la tela de refuerzo. Consulte la sección de INSTALACIÓN DE ACABADOS para conocer los detalles para aplicar tratamiento a las juntas de expansión en los perímetros, esquinas y cambios de plano del sustrato.

Cuando utilice las esquinas internas y esquinas externas de tela LATICRETE WPM (vea la Ilustración 6) aplique una capa liberal<sup>^</sup> de producto líquido aproximadamente de 200 mm (8 pulg.) de ancho sobre las esquinas del sustrato tanto de manera vertical como horizontal con una brocha para pintura. Sumerja la esquina interna o esquina externa de tela LATICRETE WPM en la capa húmeda. Presione hacia abajo la esquina interna o esquina externa de tela LATICRETE WPM con una brocha hasta que el líquido penetre desde abajo. Luego, aplique otra capa liberal<sup>^</sup> de producto líquido sobre toda la superficie de la esquina interna o esquina externa de tela LATICRETE WPM.

<sup>^</sup>NOTA 1: el espesor de capa húmeda es de 0.5 – 0.8 mm, 20 – 30 mils, (0.02 pulg. – 0.030 pulg.); use un medidor de película húmeda para verificar el espesor; el consumo/capa es de aproximadamente 0.4 c/m<sup>2</sup> (0.01 gal./pie<sup>2</sup>); el rendimiento/capa es de aproximadamente 2.5 m<sup>2</sup>/c (100 pies<sup>2</sup>/gal.);

**NOTA:** para conocer el rendimiento por unidad, consulte la información impresa en el envase de LATICRETE Hydro Ban líquido.

**Aplique tratamiento previo a los drenajes (vea la ilustración 1):** Los drenajes deben ser del tipo de anillo de sujeción, con aberturas para la salida del agua de acuerdo a la norma ASME A112.6.3. Aplique una capa liberal<sup>^</sup> de producto líquido alrededor y sobre la mitad inferior del anillo de sujeción del drenaje. Cuando la primera capa esté seca y se vea de color verde oliva, recubra con una segunda capa liberal<sup>^</sup> de producto líquido. Cuando seque, aplique un listón de sellador impermeable (por ejemplo, LATICRETE® Latasil™ con el imprimador LATICRETE Latasil 9118) en el cuello del drenaje. Instale la mitad superior del anillo de sujeción del drenaje. Si desea información para aplicar el tratamiento del drenaje, consulte el Detalle constructivo 1 y 2, y la sección 8 de INSTALACIÓN DE ACABADOS, para obtener información completa del tratamiento del drenaje:

**Aplique tratamiento previo a las penetraciones (vea la Ilustración 7):** Rellene los espacios vacíos alrededor de las tuberías, luces y otras penetraciones con mortero de capa delgada fortificado con látex LATICRETE adecuado y deje que se endurezca (por ejemplo, LATICRETE 254 Platinum). Aplique una capa liberal<sup>^</sup> de producto líquido en y alrededor de la penetración. (Como opción adicional, sumerja pedazos de tela impermeabilizante antifisura de refuerzo LATICRETE de 150 mm (6 pulg.) de ancho en el producto líquido.) Recubra con una capa liberal de producto líquido<sup>^</sup>. Cuando la primera capa esté seca y se vea de color verde oliva, recubra con una segunda capa liberal<sup>^</sup> de producto líquido. Si es necesario, cuando esté seca recubra con un sellador impermeable (por ejemplo, LATICRETE Latasil con el imprimador). Consulte el dibujo detallado de composición del drenaje, el Detalle constructivo LATICRETE 9118 para información del tratamiento en penetraciones. 3010 para el detalle 6 de INSTALACIÓN DE ACABADOS.

**Aplicación principal – LATICRETE Hydro Ban (vea las Ilustraciones 3 y 5):** Permita que las áreas pretratadas sequen al tacto. Aplique una capa liberal de producto líquido<sup>^</sup> con una brocha o cepillo sobre el sustrato, incluyendo las áreas pretratadas. Distribuya la membrana hacia arriba sobre los perímetros y esquinas tratadas, para que tales áreas tengan dos capas de producto líquido. Deje que seque al tacto, aproximadamente 1 a 3 horas a 21°C (70°F) y a 50% HR. Aplique otra capa liberal<sup>^</sup> de producto líquido sobre toda la superficie para sellar la membrana. Cuando la última capa ha secado al tacto, revise la superficie final en busca de orificios diminutos, espacios vacíos, sitios delgados u otros defectos. Use una cantidad adicional de producto líquido para sellar los defectos. Debe tratar previamente los perímetros, esquinas, costuras y juntas de paneles de la manera descrita arriba.

**Protección:** Proteja la membrana recién instalada contra la exposición a la lluvia u agua de cualquier otro tipo por un mínimo de 24 horas a 21°C (70°F) y a 50% HR, incluso si se encuentra cubierta con una capa delgada de revestimiento cerámico, piedra o ladrillo.

**Prueba de estanqueidad:** Permita que la membrana cure por completo antes de realizar la prueba de estanqueidad, generalmente después de 24 horas a 21°C (70°F) y a 50% HR. En condiciones de clima frío y/o mojado, se requerirá más tiempo para que seque. En caso de temperaturas entre 7°C (45°F) y 21°C (70°F) espere 3 días hasta que seque por completo antes de realizar pruebas de estanqueidad. El período previo a las pruebas de estanqueidad empieza cuando la membrana ha secado por completo y se ve de color verde oliva.

**INSTALACIÓN DE ACABADOS:** Una vez que la membrana ha secado al tacto, puede instalarse revestimiento cerámico, piedra o ladrillo mediante el método de capa delgada con un mortero látex de capa delgada LATICRETE. Permita que la membrana cure durante 24 horas a 21°C (70°F) y a 50% HR antes de cubrir con concreto, mortero de capa gruesa, capas maestras, cubiertas, recubrimientos, adhesivos epóxicos, terrazo, revestimiento elástico sensible a la humedad o piso de madera. No debe usar adhesivos a base de solventes directamente sobre la membrana.

**Drenajes y penetraciones (vea la Ilustración 8 y detalle 6):** Deje un espacio libre mínimo de 6 mm (1/4 pulg.) entre los drenajes, tuberías, luces y otras penetraciones y el revestimiento cerámico, piedra o ladrillo circundantes. Use un sellador impermeable adecuado (por ejemplo, LATICRETE Latasil con el imprimador LATASIL 9118) y cordón de respaldo de espuma para sellar el espacio — no use un mortero para juntas, relleno de juntas o mortero de capa delgada.

**Juntas de control:** Las instalaciones de revestimiento cerámico, piedra y ladrillo deben incluir juntas rellenas de sellador sobre cualquier junta de control del sustrato. Sin embargo, las juntas rellenas de sellador pueden ser descentradas horizontalmente hasta en una medida igual al ancho de una loseta de revestimiento desde el sitio de la junta de control del sustrato para que coincida con el patrón del mortero para juntas. Consulte el detalle constructivo 3.

**Juntas de expansión:** Las instalaciones de revestimiento cerámico, piedra y ladrillo deben incluir juntas de expansión en los perímetros, esquinas, otros cambios de plano del sustrato y sobre cualquier junta de expansión en el sustrato (consulte los detalles constructivos 4 y 5). También se requieren juntas de expansión en el revestimiento cerámico, piedra o ladrillos en los perímetros, en las superficies de contención, en las penetraciones y a intervalos descritos en el Manual de Instalaciones de Revestimientos Cerámicos del Tile Council of North America, Inc. (TCNA) (Consejo de Revestimientos de Norteamérica), Método de Instalación EJ171 de este año. Use un cordón de respaldo de espuma y el sellador impermeable (por ejemplo, LATICRETE Latasil con el imprimador LATICRETE Latasil 9118).

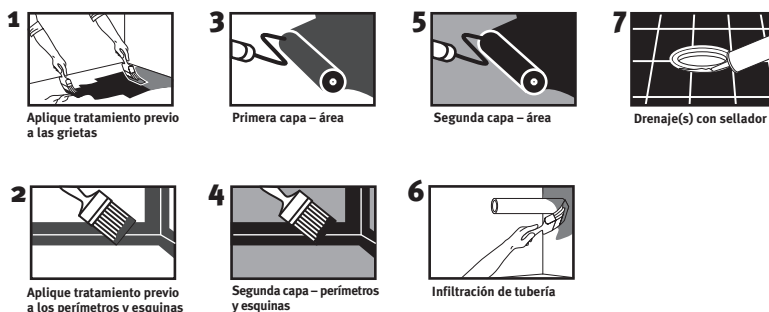

#### LIMITACIONES

1. No lo instale sobre grietas estructurales, grietas que se mueven verticalmente o grietas que se mueven horizontalmente > 3 mm (1/8 pulg.).
2. No debe usarse como membrana primaria para techos sobre espacios ocupados.
3. No debe usarse como barrera de vapor. (En las salas de vapor debe usarse una capa separada de barrera de vapor.)
4. No lo exponga a presión hidrostática negativa, solventes de hule o cetonas.
5. La membrana debe recubrirse con revestimiento cerámico, piedra, ladrillo, concreto, capas maestras, terrazo u otra superficie protectora. Como cubierta temporal use un panel de protección.
6. No exponga la membrana al sol directamente o a la intemperie por más de 30 días.
7. No lo instale directamente sobre pisos de madera de una sola capa, tinajas / duchas / fuentes de madera contrachapada o construcciones similares. En tales casos, use el mortero de capa gruesa LATICRETE 226 combinado con el aditivo de mortero LATICRETE 3701 sobre malla sujeta mecánicamente. Instale la membrana una vez que el mortero se haya endurecido.
8. Revise los códigos de construcción locales y obtenga las autorizaciones requeridas antes de usar LATICRETE Hydro Ban™ para bases de duchas.

Si desea más información sobre LATICRETE Hydro Ban™ consulte la especificación 663.0

Visite [www.laticrete.com](http://www.laticrete.com) para consultar la información de la Hoja de Datos de Seguridad del Material.

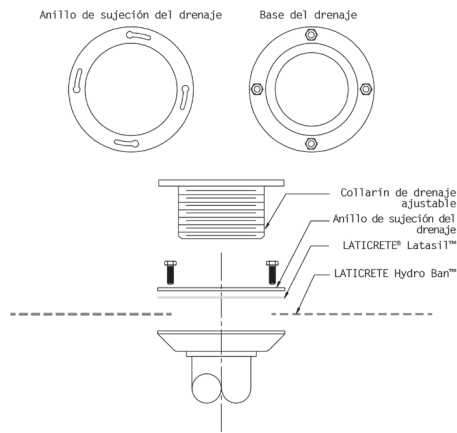

1. Detalle constructivo ES-WP301a

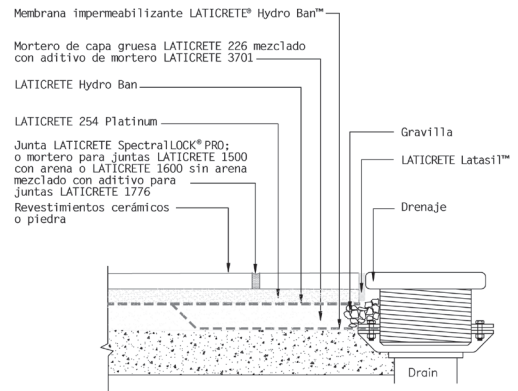

2. Detalle constructivo ES-WP301b

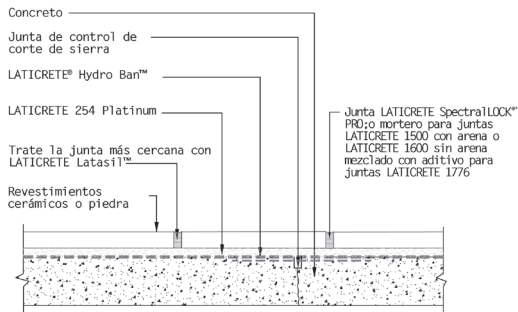

3. Detalle constructivo ES-EJ09

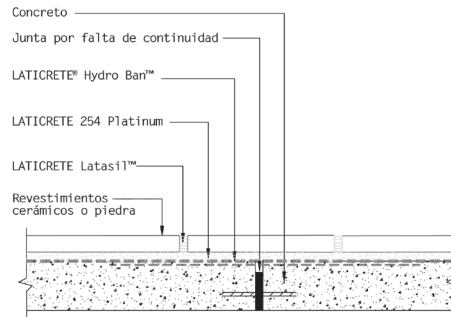

4. Detalle constructivo ES-EJ14

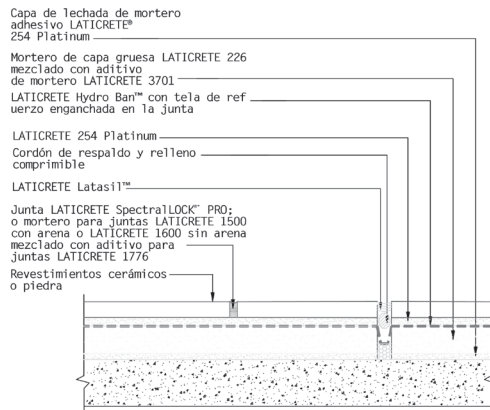

5. Detalle constructivo ES-EJ10

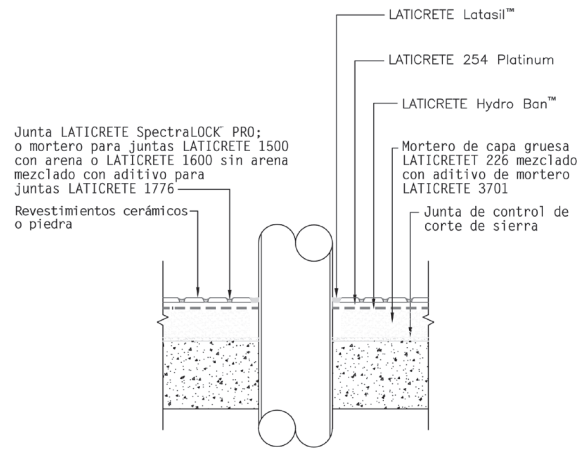

6. Detalle constructivo ES-WP300

\* Patente de invención de los Estados Unidos No.: 6881768 (y otras patentes).

LATICRETE International, Inc.  
 One LATICRETE Park North  
 Bethany, CT 06524-3423 USA  
 1.800.243.4788  
 +1.203.393.0010  
 www.laticrete.com

©2008 LATICRETE International, Inc.  
 LATICRETE, LATAPOXY, SPECTRALOCK and the logo are Registered Trademarks of LATICRETE International, Inc.  
 Masonite is a registered trademark of Masonite International, Corp.

DS-663.58.5x11-1108